

MILERD
DETOXER

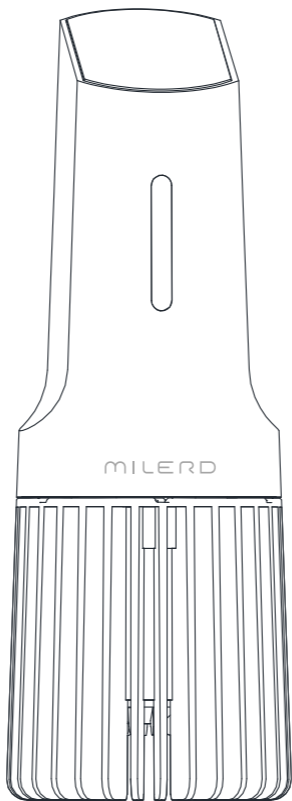

- ATTENTION!** Read this entire manual before using the device. Pay particular attention to sections containing this symbol.
- ACHTUNG!** Lesen Sie diese gesamte Bedienungsanleitung sorgfältig durch, bevor Sie das Gerät verwenden. Beachten Sie besonders bei Abschnitten, die dieses Symbol enthalten.
- ATTENTION!** Lisez complètement ce manuel d'utilisation avant d'utiliser cet appareil. Porter une attention particulière aux sections contenant ce symbole.
- ATTENZIONE!** Leggere attentamente questo manuale di istruzioni prima di utilizzare il dispositivo. Prestare particolare attenzione alle sezioni contrassegnate con questo simbolo.
- ¡ATENCIÓN!** Lea todas las instrucciones antes de usar este aparato. Preste atención especial a las secciones que llevan este símbolo.
- AVISO!** Leia todo o manual antes de usar o aparelho. Preste atenção especial às seções que contém este símbolo.
- WAARSCHUWING!** Lees de handleiding volledig door voordat u het apparaat gebruikt. Besteed bijzondere aandacht aan secties die dit symbool bevatten.
- UWAGA!** Przeczytaj całą instrukcję zanim zaczniesz użytkować urządzenie. Zwróć szczególną uwagę na sekcje oznaczone tym symbolem.
- ВНИМАНИЕ!** Прочитайте эту инструкцию полностью, прежде чем использовать прибор. Обратите особое внимание на разделы, содержащие этот символ.



ATTENTION



DO NOT USE WITHOUT WATER!
OHNE WASSER NICHT VERWENDEN!
NE PAS UTILISER SANS EAU !
NON USARE SENZA ACQUA!
¡NO USAR SIN AGUA!
NÃO USAR SEM ÁGUA!
NIET GEBRUIKEN ZONDER WATER!
NIE URUCHAMIAĆ POZA WODĄ!
НЕ ИСПОЛЬЗОВАТЬ БЕЗ ВОДЫ!

DO NOT TOUCH THE WORKING PARTS!
FUNKTIONSTEILE NICHT BERÜHREN!
NE PAS TOUCHER LES PIÈCES FONCTIONNELLES!
NON TOCCARE I DETTAGLI OPERATIVI!
¡NO TOQUE LOS ELEMENTOS DE TRABAJO!
NÃO TOQUE NAS PEÇAS DE TRABALHO!
RAAK DE WERKENDE DELEN NIET AAN!
NIE DOTYKAJ CZĘŚCI ROBOCZYCH!
НЕ ТРОГАТЬ РАБОЧИЕ ЭЛЕМЕНТЫ!

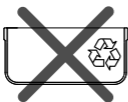
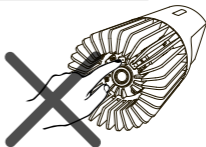

DO NOT USE PLASTIC DISHES!
KEIN PLASTIKGESCHIRR VERWENDEN!
NE PAS UTILISER DE VAISSELLE EN PLASTIQUE!
NON USARE PIATTI DI PLASTICA!
¡NO UTILIZAR PLATOS DE PLÁSTICO!
NÃO USE PRATOS DE PLÁSTICO!
GEBRUIK GEEN PLASTIC SERVIES!
NIE UŻYWAĆ PLASTIKOWYCH NACZYŃ!
НЕ ИСПОЛЬЗОВАТЬ ПЛАСТИКОВУЮ ПОСУДУ!

DETOXER is a portable device that can be used for the disinfection of microorganisms in water and antibacterial cleaning of food and household items. The operating principle of the device is based on the removal of various types of contaminants by ultrasonic waves, followed by their splitting and dissolution in water.

MANUAL OF DEVICE

1. On / off button.
2. Type C power connector.
3. Status indicator.
4. Touchscreen.
5. Workspace.
6. Limit of the maximum permissible water level.

PACKAGE CONTENTS

- DETOXER - 1 pc.
- Instructions and warranty card - 1 pc.
- Packaging — 1 pc.
- Power Supply - 1 pc.
- USB Type C wire - 1 pc.

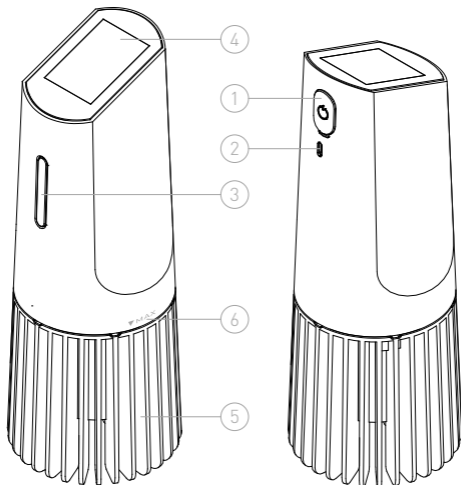

PRINCIPLE OF OPERATION

MILERD

1. Fill a deep container with water and place the products to be treated.
Not recommended for use with plastic dishes!

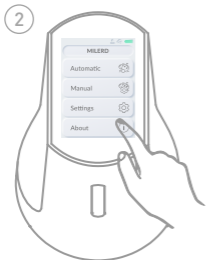

2. Turn on DETOXER and set the required treating settings (see the **CONTROL** section).
Do not start the treatment process if the device is not submerged in water!

3. Submerge the appliance in the water containing food. Make sure that the water level does not exceed the mark ▼MAX on the body of the device. The water level indicator should show a blue light 💧. Drain off some of the water if necessary.

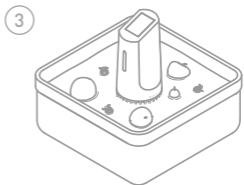

4. Press the START button and wait for the appliance to clean the food.

5. After cleaning is complete, put the appliance aside, drain the water and rinse the food.

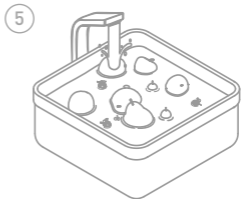

To turn on the device, press and hold the power button for 3 seconds. When turned on, the indicator will turn green, and the display will show the main menu.

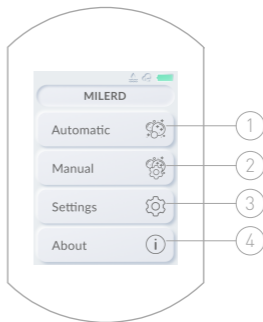

Select automatic ① or manual ② operating mode in the main menu.

1. AUTOMATIC MODE

In automatic mode, 4 processing programs are provided:

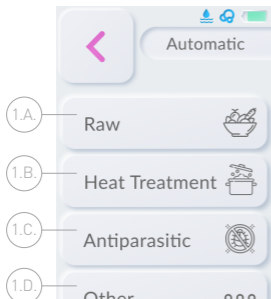

1.A. Raw food treatment

1.B. Processing raw foods before thermal treatment (boiling, baking, frying, etc.)

1.C. Antiparasitic treatment

1.D. Treatment of various household items (jewelry, keys, children's toys, etc.)

1.1. RAW FOOD TREATMENT

When treating raw food, a list of food types opens:

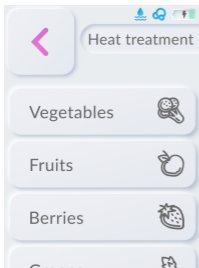

- Vegetables
- Fruits
- Berries
- Greens
- Mushrooms
- Meat
- Fish
- Seafood
- Goats

In the list, select the required type of treated products and click the corresponding button.

Do not start the treatment process if the device is not submerged in water!



1.2. LAUNCHING

After selecting the treating program, you should submerge the device in water with food [as indicated on the device screen] and press the START button. The indicator will turn red, and the display will show the cleaning treatment and the remaining time. When finished, the indicator will turn green and FINISH lettering will appear on the display.

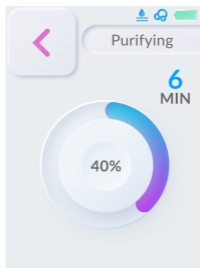
Attention! The water level in the container should not exceed the mark ▼MAX as specified on the exterior of the device.



2. MANUAL MODE

In manual mode, you can adjust the intensity and duration of exposure to active oxygen and ultrasonic waves. To do this, in the corresponding menu item, you should set the required values using the buttons  and .

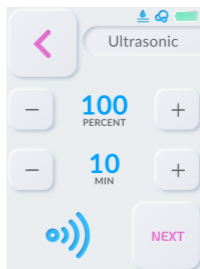
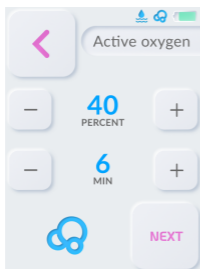

2.1. LAUNCHING

After setting the processing parameters, it is necessary to lower the device into water with food, check the set values and press the START button. The indicator will turn red, and the display will show the cleaning treatment being applied and the remaining time. When finished, the indicator will turn green and the word FINISH will appear on the display.

Attention! The water level in the container should not exceed the mark ▼MAX as specified on the exterior of the device. Do not start the treatment process if the device is not submerged in water!

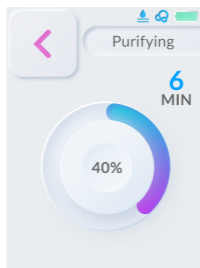
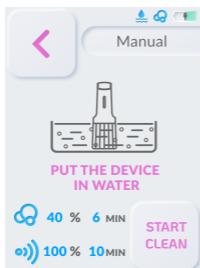



3. SETTINGS

MILERD

The following options are available in the settings section:

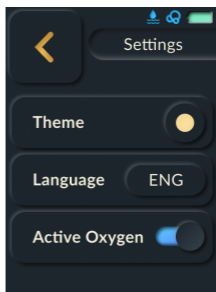
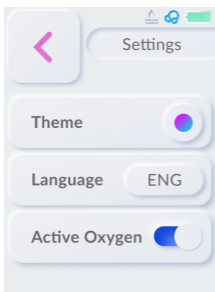
- Changing theme



- Changing language (English, Russian, Spanish, French, German and Polish are supported)
- Active oxygen shutdown function (treatment is performed only by ultrasound). The indicator in the upper right corner of the screen informs about status of this parameter (on - ; off - ).

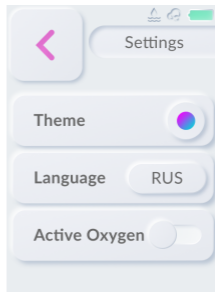
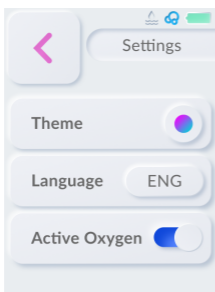

The About section contains the manufacturer's contact information.

DEVICE MAINTENANCE

The device requires no special maintenance. If the base of the working part is contaminated, you can easily remove it and wash it under running water or in the dishwasher. If the water level indicator fails to display correctly, carefully wipe the sensor contacts with ethanol.

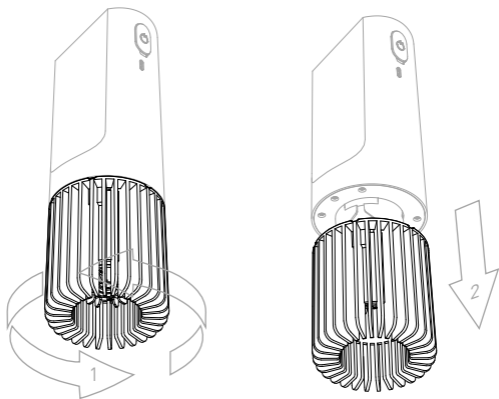

Getting moisture on the (USB Type C) power connector should be avoided if possible.

The device must be submerged in water as indicated in the manual to prevent damage.

STORAGE AND TRANSPORTATION

1. Transportation and storage temperatures should be from -60°C to 45°C , with relative humidity of up to 95%, and the packaging should be protected from direct sunlight and moisture.
2. The service life of the device is 5 years and is subject to operating conditions.

SAFETY

MILERD

1. Read this user manual before using the appliance.
2. Use the device only for its intended purpose, as specified in the instruction manual.
3. Place the device on a flat surface. When using the device, it is necessary to avoid shaking it and dropping it to prevent damage to the working parts.
4. Direct moisture should be avoided on the power connectors.
5. Do not use the device in rooms with aggressive or explosive mixtures of chemicals.
6. Connect the device only to a power supply with a voltage corresponding to that indicated on the marking.
7. Do not submerge the device in water below the permissible level. **Do not start treatment by the device if it is not properly submerged in water!**
8. To avoid risk of malfunction, do not touch the sensors or functional elements located on the working end of the device.
9. Do not use plastic dishes!

In case of non-compliance with the recommended operating procedures, safety becomes compromised.

WARRANTIES

1. The warranty period for the device starts from the date of sale through a retail network. In the absence of a mark from the trading organization, the warranty period starts from the date of manufacture of the product. The month and year of manufacture of the purifier can be found in the warranty certificate.
2. All rechargeable batteries are consumable items that degrade as they chemically age. Consumables are not covered by the warranty.
3. Warranty repairs are carried out by the manufacturer.
4. Claims for products that have damage that differ from natural traces of use are not accepted.
5. Failure of the device, which is operated in violation of safety, is not covered by the warranty.

DISPOSAL



This symbol indicates that this product and / or battery should not be disposed of with household waste. Dispose of the appliance in accordance with local laws and regulations.



DETOXER ist ein tragbares Gerät, das zur Desinfektion und antibakteriellen Reinigung von Lebensmitteln oder Haushaltsgegenständen verwendet werden kann. Das Funktionsprinzip des Geräts basiert auf der Entfernung verschiedener Arten von Verunreinigungen durch Ultraschallwellen, gefolgt von deren Spaltung und Auflösung im Wasser.

GERÄTEDESIGN

1. Ein-/Aus-Taste.
2. Stromanschluss Typ C.
3. Statusanzeige.
4. Sensor-Display.
5. Arbeitsfläche.
6. Begrenzung des maximal zulässigen Wasserstandes.

LIEFERUMFANG

- DETOXER - 1 Stk.
- Das Datenblatt kombiniert mit der Garantiekarte - 1 Stk.
- Verpackung — 1 Stk.
- Netzteil - 1 Stk.
- USB-Typ-C-Kabel - 1 Stk.

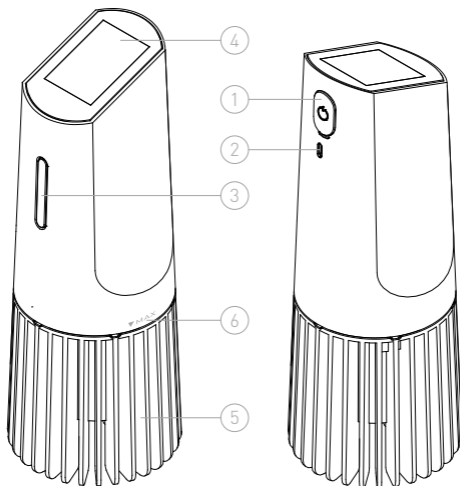

FUNKTIONSPRINZIP

MILERD

1. Füllen Sie einen tiefen Behälter mit Wasser und legen Sie die Lebensmittel hinein. **Bei Plastikgeschirr wird von der Verwendung abgeraten!**

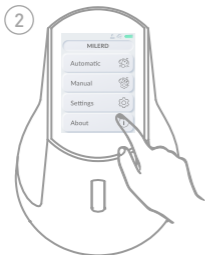

2. Schalten Sie den DETOXER ein und nehmen Sie die erforderlichen Verarbeitungseinstellungen vor (siehe **STEUERUNG**). **Beginnen Sie die Behandlung nicht, wenn das Gerät nicht in Wasser eingetaucht ist!**

3. Tauchen Sie das Gerät ins Wasser mit Lebensmitteln. Stellen Sie sicher, dass der Wasserstand die Markierung ▼MAX am Gehäuse des Geräts nicht überschreitet. Die Wasserstandsanzeige sollte blau leuchten . Eventuell etwas Wasser abgießen.

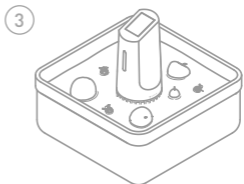

4. Drücken Sie die START-Taste und warten Sie, bis das Gerät die Lebensmittel reinigt.

5. Stellen Sie das Gerät nach Abschluss der Reinigung beiseite, lassen Sie das Wasser ab und spülen Sie die Lebensmittel ab.

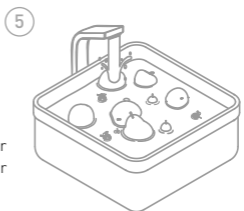

Um das Gerät einzuschalten, halten Sie den Netzschalter 3 Sekunden lang gedrückt. Wenn das Gerät aktiviert wird, leuchtet die Anzeige grün und das Display zeigt das Hauptmenü an.

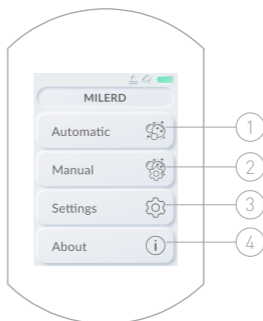
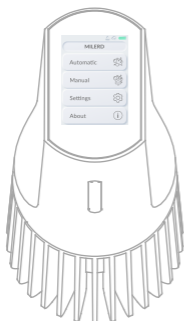

Wählen Sie im Hauptmenü den automatischen ① oder manuellen ② Betriebsmodus.

1. AUTOMATISCHER BETRIEBSMODUS

Im Automatikbetrieb stehen 4 Behandlungsprogramme zur Verfügung:

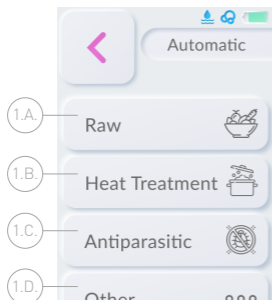

1.A. Behandlung roher Lebensmittel

1.B. Behandlung von rohen Lebensmitteln vor der thermischen Verarbeitung (Kochen, Backen, Braten etc.)

1.C. Antiparasitäre Behandlung

1.D. Behandlung von diversen Haushaltsgegenständen (Schmuck, Schlüssel, Kinderspielzeug etc.)

1.1. BEHANDLUNG ROHER LEBENSMITTEL

MILERD

Bei der Behandlung von rohen Lebensmitteln öffnet sich eine Liste der Lebensmittelarten:

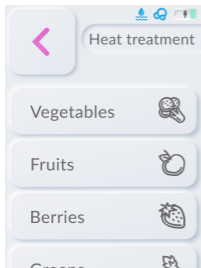

- Gemüse
- Obst
- Beeren
- Gemüsekräuter
- Pilze
- Fleisch
- Fisch
- Meeresfrüchte
- Graupen

Wählen Sie in der Liste die gewünschte Art der zu behandelnden Produkte aus und klicken Sie auf die entsprechende Schaltfläche.

Beginnen Sie die Behandlung nicht, wenn das Gerät nicht in Wasser eingetaucht ist!

1.2. START

Nachdem Sie das Behandlungsprogramm ausgewählt haben, müssen Sie das Gerät ins Wasser mit Lebensmitteln tauchen (wie auf dem Gerätebildschirm angezeigt ist) und die START-Taste drücken. Die Anzeige leuchtet rot und das Display zeigt den Reinigungsvorgang und die verbleibende Zeit an. Am Ende des Vorgangs leuchtet die Anzeige grün und das Display zeigt FINISH an.

Achtung! Der Wasserstand im Behälter darf die Markierung ∇_{MAX} am Gerätekörper nicht überschreiten.

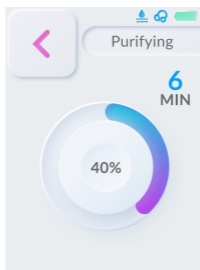
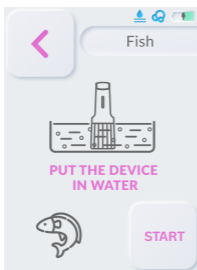

2. MANUELLER BETRIEB

MILERD

DE

Im manuellen Betriebsmodus können Sie die Intensität und Dauer der Exposition mit Aktivsauerstoff und Ultraschallwellen einstellen. Dazu müssen Sie im entsprechenden Menüpunkt die erforderlichen Werte mit den Tasten **-** und **+** einstellen .

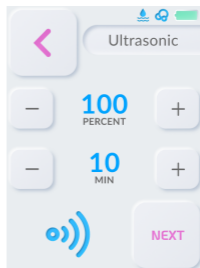
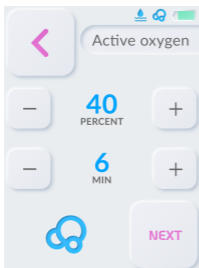

2.1. START

Nach dem Einstellen der Behandlungsparameter ist es notwendig, das Gerät ins Wasser mit Lebensmitteln abzusenken, die eingestellten Werte zu überprüfen und die START-Taste zu drücken. Die Anzeige wird rot und das Display zeigt den Reinigungsvorgang und die verbleibende Zeit an. Am Ende des Vorgangs wird die Anzeige grün und das Display zeigt FINISH an.

Achtung! Der Wasserstand im Behälter darf die Markierung ∇ MAX am Gerätekörper nicht überschreiten. Beginnen Sie die Behandlung nicht, wenn das Gerät nicht in Wasser eingetaucht ist!

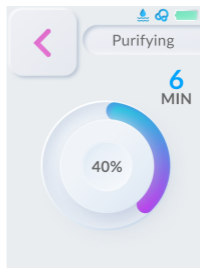
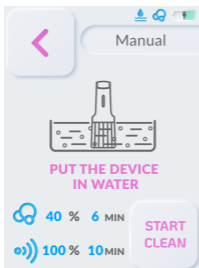



3. EINSTELLUNGEN

MILERD

Im Abschnitt Einstellungen stehen folgende Optionen zur Verfügung:

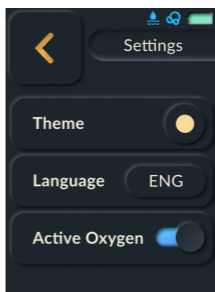
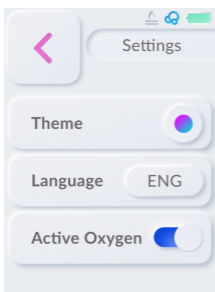
- Thema ändern



- Sprache ändern (Englisch, Russisch, Spanisch, Französisch, Deutsch und Polnisch werden unterstützt)
- Aktivsauerstoff-Shutdown-Funktion (Behandlung wird nur mit Ultraschall durchgeführt). Der Status dieses Parameters wird durch die Anzeige in der oberen rechten Ecke des Bildschirms angezeigt (ein -  ; aus - ).

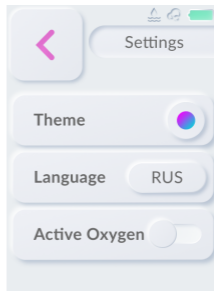
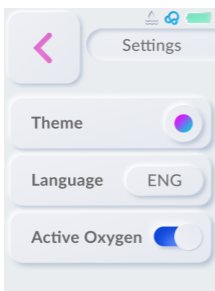

Der Abschnitt About enthält die Kontaktinformationen des Herstellers.

WARTUNG DES GERÄTES

Das Gerät bedarf keiner besonderen Wartung. Wenn der Boden des Arbeitsteils verschmutzt ist, können Sie ihn einfach abnehmen und unter fließendem Wasser oder in der Spülmaschine waschen. Wenn die Wasserstandsanzeige beim Eintauchen in Wasser nicht richtig anzeigt, wischen Sie die Sensorkontakte vorsichtig mit Reinigungsalkohol ab.

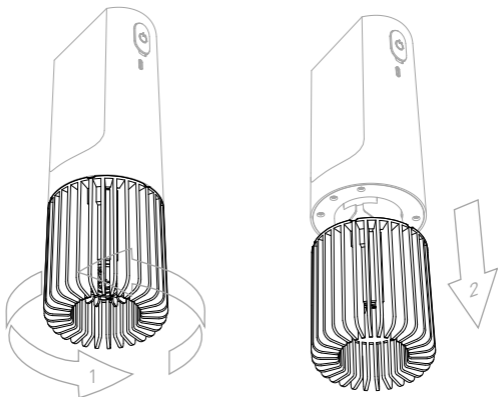

Vermeiden Sie nach Möglichkeit Feuchtigkeit am Netzanschluss (USB Typ C).

Es ist strengstens verboten, die Behandlung mit einem Gerät zu beginnen, dessen Arbeitsteil nicht in Wasser eingetaucht ist.

LAGERUNG UND TRANSPORT

1. Sicherer Transport und sichere Lagerung sollten bei Temperaturen von -60°C bis $+45^{\circ}\text{C}$ und einer relativen Luftfeuchtigkeit von 95 % erfolgen, sofern die Verpackung vor direkter Sonneneinstrahlung und Niederschlag geschützt ist.
2. Die Lebensdauer des Gerätes beträgt unter allen Betriebsbedingungen 5 Jahre.

1. Bitte lesen Sie diese Bedienungsanleitung, bevor Sie das Gerät verwenden.
2. Verwenden Sie das Gerät nur bestimmungsgemäß, wie in der Bedienungsanleitung angegeben.
3. Stellen Sie das Gerät auf eine ebene Fläche an. Vermeiden sie fallen und schütteln des Gerätes während der Verwendung
4. Direkter Feuchtigkeitskontakt an den Stromanschlüssen sollte vermieden werden.
5. Verwenden Sie das Gerät nicht in Räumen mit aggressiven oder explosiven Chemikaliengemischen.
6. Schließen Sie das Gerät nur an eine Stromversorgung mit richtiger Spannung an. Steht in der Beschreibung.
7. Tauchen Sie das Gerät nicht ins Wasser unterhalb des zulässigen Niveaus. **Es ist strengstens verboten, die Behandlung mit einem Gerät zu beginnen, dessen Arbeitsteil nicht in Wasser eingetaucht ist.**
8. Berühren Sie nicht die Sensoren und Bedienelemente im Arbeitsbereich, um ihre Funktionsfähigkeit nicht zu beeinträchtigen!
9. Verwenden Sie kein Plastikgeschirr!

Bei Nichtbeachtung von Sicherheitsmaßnahmen kann das angegebene Sicherheitsniveau des Geräts verletzt werden.

GEWÄHRLEISTUNG

1. Die Garantiezeit für das Gerät beträgt 24 Monate ab Verkaufsdatum. Beim Fehlen der Daten der Handelsorganisation beginnt die Garantiezeit ab dem Herstellungsdatum des Gerätes. Der Herstellungsmonat und -jahr des Reinigers sind im Garantieschein angegeben.
2. Alle wiederaufladbaren Batterien sind Verschleißteile, deren Leistung durch chemische Alterung beeinträchtigt wird. Verschleißteile fallen nicht unter die Garantie.
3. Die Garantiereparaturen werden vom Hersteller durchgeführt.
4. Die Reklamationen zu Geräten, die Schäden aufweisen und die von natürlichen Gebrauchsspuren abweichen, werden nicht akzeptiert.
5. Ein Ausfall des Geräts, das unter Verstoß gegen die Sicherheitsvorschriften betrieben wird, ist nicht von der Gewährleistung abgedeckt.

ENTSORGUNG

Dieses Symbol weist darauf hin, dass dieses Produkt und/oder dieser Akku nicht mit dem Hausmüll entsorgt werden dürfen. Entsorgen Sie das Gerät gemäß den örtlichen Gesetzen und Vorschriften.



DETOXER est un appareil portable avec lequel vous pouvez effectuer la désinfection et le nettoyage antibactérien des aliments ou des articles ménagers. Le principe de fonctionnement de l'appareil repose sur l'élimination de divers types de contaminants par ondes ultrasonores, suivie de leur séparation et dissolution dans l'eau.

CONCEPTION DE L' APPAREIL

1. Bouton marche/arrêt.
2. Joint d'alimentation Type C.
3. Indicateur de l'état de l'appareil.
4. Affichage sensoriel.
5. Espace de travail.
6. Limite du niveau d'eau maximal admissible.

ENSEMBLE DE LIVRAISON

- DETOXER - 1 pc.
- Passeport combiné avec bon de garantie - 1 pc.
- Emballage - 1 pc.
- Bloc d'alimentation - 1 pc.
- Fil USB Type C – 1 pc.

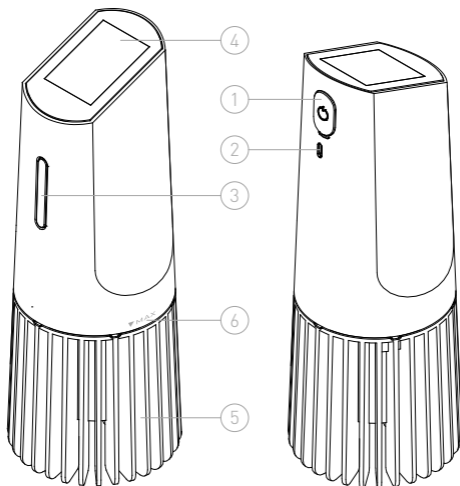

PRINCIP DU TRAVAIL

MILERD

1. Remplissez un récipient profond avec de l'eau et placez les produits à traiter. **Il n'est pas recommandé d'utiliser de la vaisselle en plastique !**

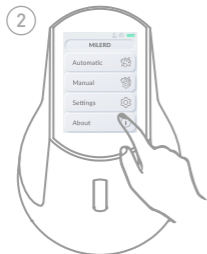

2. Activez DETOXER et définissez les paramètres de traitement nécessaires (voir la section **DIRECTION**). **Ne lancez pas le processus du traitement par l'appareil qui n'est pas plongé dans l'eau!**

3. Placez l'appareil dans l'eau avec les produits. Assurez-vous que le niveau d'eau ne dépasse pas le repère ▼MAX sur le corps de l'appareil. Le voyant de niveau d'eau doit devenir bleu 💧. Vidangez une partie de l'eau si nécessaire.

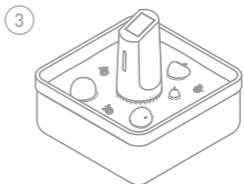

4. Appuyez sur le bouton START et attendez que l'appareil nettoie les produits.

5. Une fois le nettoyage terminé, mettez l'appareil de côté, videz l'eau et rincez les produits.

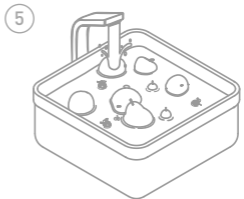

Pour allumer l'appareil, maintenez enfoncé le bouton d'alimentation pendant 3 secondes. Lorsqu'il est activé, l'indicateur deviendra vert et l'écran affichera le menu principal.

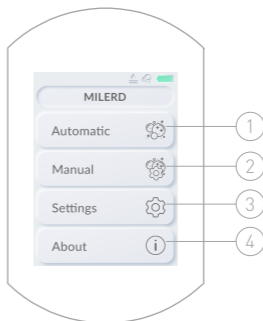

Dans le menu principal choisissez le mode automatique ① ou autonome ② du travail.

1. MODE AUTOMATIQUE

4 programmes du traitement sont prévus dans le mode automatique:

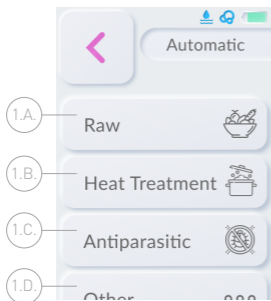

1.A. Traitement des produits bruts

1.B. Traitement des aliments crus avant le traitement thermique (ébullition, cuisson, friture, etc.)

1.C. Traitement antiparasitaire

1.D. Traitement de divers articles ménagers (bijoux, clés, jouets pour enfants, etc.)

1.1. TRAITEMENT DES PRODUITS BRUTS

MILERD

Lors de la transformation d'aliments crus, une liste de types d'aliments s'ouvre :

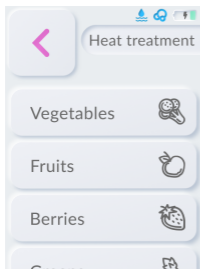

- Légumes
- Fruits
- Petits fruits
- Herbes fraîches
- Champignons
- Viande
- Poisson
- Fruits de mer
- Grésils

Dans la liste, sélectionnez le type de produits transformés requis et cliquez sur le bouton correspondant.

Ne lancez pas le processus du traitement par l'appareil qui n'est pas plongé dans l'eau!

1.2. LANCEMENT

Après avoir sélectionné le programme de traitement, vous devez immerger l'appareil dans l'eau avec des produits (comme indiqué sur l'écran de l'appareil) et appuyer sur le bouton START. L'indicateur deviendra rouge et l'écran affichera le processus de nettoyage et le temps restant. Une fois terminé, l'indicateur deviendra vert et l'inscription FINISH apparaîtra sur l'écran.

Attention! Le niveau d'eau dans le récipient ne doit pas dépasser le repère ▼MAX sur le corps de l'appareil.

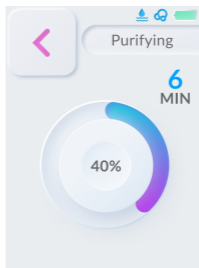
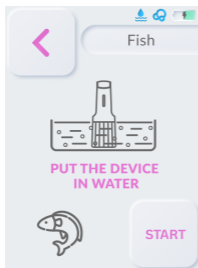

2. MODE MANUEL

MILERD

En mode manuel, vous pouvez régler l'intensité et la durée d'exposition à l'oxygène actif et aux ondes ultrasonores. Pour ce faire, dans l'élément de menu correspondant, vous devez définir les valeurs requises à l'aide des boutons **-** et **+**.

FR

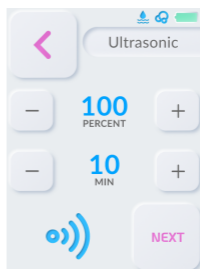
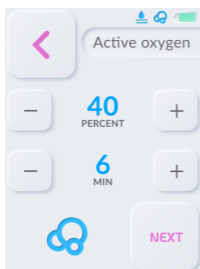

2.1. LANCEMENT

Après avoir réglé les paramètres de traitement, il est nécessaire de plonger l'appareil dans l'eau avec de la nourriture, de vérifier les valeurs définies et d'appuyer sur le bouton START. L'indicateur deviendra rouge et l'écran affichera le processus de nettoyage et le temps restant. Une fois terminé, l'indicateur deviendra vert et l'inscription FINISH apparaîtra sur l'écran.

Attention! Le niveau d'eau dans le récipient ne doit pas dépasser le repère ▼MAX sur le corps de l'appareil. Ne lancez pas le processus du traitement par l'appareil qui n'est pas plongé dans l'eau!

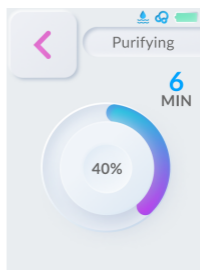
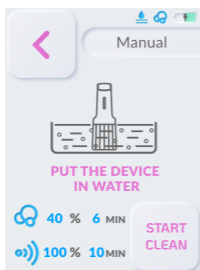



3. RÉGLAGES

MILERD

Les options suivantes sont disponibles dans la section des paramètres :

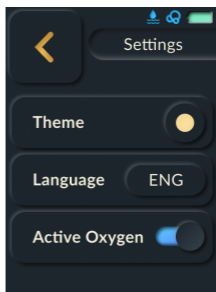
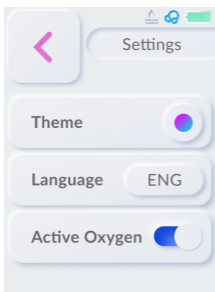
- Changement du sujet



- Changement de la langue (les langues anglais, russe, espagnol, français, allemand et polonais sont disponibles)
- Fonction d'arrêt de l'oxygène actif (le traitement est effectué uniquement par ultrasons). L'état de ce paramètre est indiqué par l'indicateur dans le coin supérieur droit de l'écran (Allumé  ; éteint. - ).

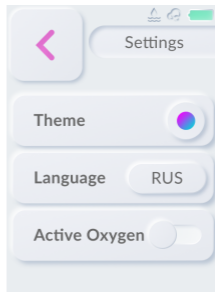
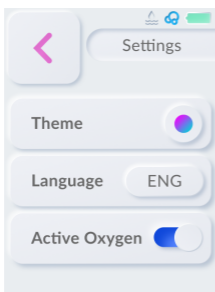

La section About contient les coordonnées du fabricant.

ENTRETIEN DE L'APPAREIL

FR

L'appareil ne nécessite aucun entretien particulier. Si la base du corps est sale, vous pouvez facilement la retirer et la laver à l'eau courante ou au lave-vaisselle. Si le voyant de niveau d'eau ne s'allume pas correctement lorsqu'il est immergé dans l'eau, essayez délicatement les contacts du capteur avec de l'alcool.

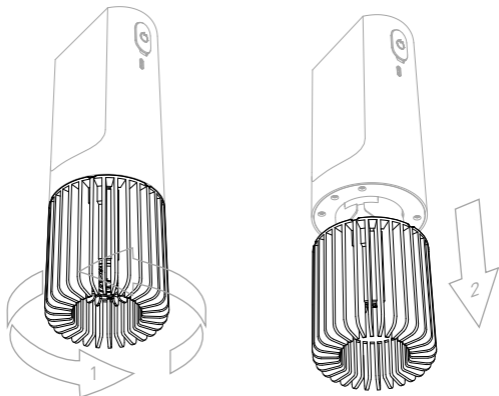

Évitez si possible de mettre de l'humidité sur le connecteur d'alimentation (USB Type C).

Il est strictement interdit de commencer le traitement avec un appareil dont le corps n'est pas immergé dans l'eau.

STOCKAGE ET TRANSPORT

1. Le transport et le stockage doivent être effectués à des températures comprises entre -60°C et $+45^{\circ}\text{C}$ et à une humidité relative de 95%, à condition que l'emballage soit protégé de la lumière directe du soleil et des précipitations.
2. La durée de vie de l'appareil est de 5 ans si les conditions de fonctionnement sont respectées.

1. Lisez ce manuel d'utilisation avant de mettre l'appareil en marche pour la première fois.
2. Utilisez l'appareil uniquement pour l'usage auquel il est destiné, comme spécifié dans le manuel d'instructions.
3. Placez l'appareil sur une surface plane. Lors d'exploitation de l'appareil, il est nécessaire d'éviter de le faire tomber ou de le secouer pour éviter d'endommager des organes de travail.
4. Il est nécessaire d'éviter le contact direct avec l'humidité sur les connecteurs d'alimentation.
5. N'utilisez pas l'appareil dans des pièces contenant des mélanges agressifs ou explosifs de produits chimiques.
6. Branchez l'appareil uniquement sur une source d'alimentation dont la tension correspond à celle indiquée sur le marquage.
7. Ne plongez pas l'appareil dans l'eau en dessous du niveau acceptable. **Il est strictement interdit de commencer le traitement avec un appareil dont le corps n'est pas immergé dans l'eau.**
8. Ne touchez pas les capteurs et les pièces fonctionnelles situées dans la zone de travail afin d'éviter leur panne !
9. N'utilisez pas de vaisselle en plastique !

En cas de non-respect des mesures de sécurité, le niveau de sécurité déclaré fourni par l'appareil peut être violé.

OBLIGATIONS DE GARANTIE

1. La période de garantie du recirculateur est de 24 mois à compter de la date de vente via un réseau de vente au détail. En l'absence de marque de l'organisation commerciale, la période de garantie est calculée à partir de la date de fabrication du produit. Le mois et l'année de fabrication du nettoyeur sont indiqués sur le bon de garantie.
2. Toutes les batteries rechargeables sont des composants consommables; dont les performances diminuent avec le vieillissement chimique. La garantie ne couvre pas des composants consommables.
3. Les réparations sous garantie sont effectuées par le fabricant.
4. Les réclamations ne sont pas acceptées pour les produits qui présentent des dommages autres que les signes naturels d'utilisation.
5. La défaillance de l'appareil, qui est utilisé en violation des règles de sécurité, n'est pas couverte par la garantie.

RÉCUPÉRATION

Ce symbole indique que ce produit et/ou la batterie ne doivent pas être jetés avec les ordures ménagères. La récupération de l'appareil doit être effectuée conformément aux lois locales et actes normatifs.



DETOXER è un dispositivo portatile che può essere utilizzato per la disinfezione e la pulizia antibatterica di alimenti o articoli per la casa. Il principio di funzionamento del dispositivo si basa sulla rimozione di vari tipi di impurità mediante onde ultrasoniche, seguita dalla loro divisione e dissoluzione in acqua.

MECCANISMO DEL DISPOSITIVO

1. Pulsante di accensione/spegnimento.
2. Connettore di alimentazione di tipo C.
3. Indicatore di stato.
4. Schermo tattile.
5. Spazio di lavoro.
6. Limite del livello massimo consentito dell'acqua.

CONTENUTO DELLA CONSEGNA

- DETOXER - 1 pz.
- Passaporto abbinato a scheda di garanzia - 1 pz.
- Imballaggio - 1 pz.
- Alimentatore - 1 pz.
- Cavo USB tipo C - 1 pz.

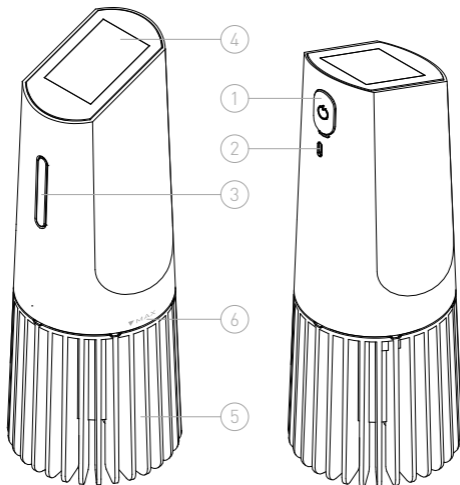

PRINCIPIO DI FUNZIONAMENTO

MILERD

1. Riempire un contenitore profondo con acqua e posizionare il cibo da lavorare. **Non raccomandiamo di usare recipienti di plastica!**

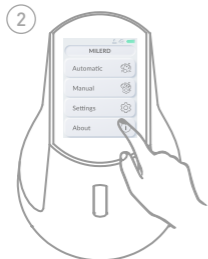

2. Accendere DETOXER e configurare le impostazioni di elaborazione necessarie (vedere sezione **CONTROLLO**). **Non iniziare il processo di elaborazione con il dispositivo non immerso in acqua!**

3. Immergere l'apparecchio in acqua con il cibo. Assicurarsi che il livello dell'acqua non superi il segno ▼MAX sul corpo del dispositivo. L'indicatore del livello dell'acqua deve accendersi di una luce blu . Scolare un po' d'acqua se necessario.

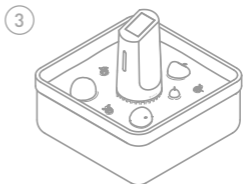

4. Premere il pulsante START e attendere che l'apparecchio pulisca il cibo.

5. Al termine della pulizia, mettere da parte l'apparecchio, scaricare l'acqua e sciacquare gli alimenti.

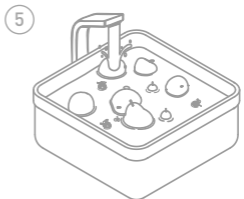

Per accendere il dispositivo, tieni premuto il pulsante di accensione per 3 secondi. Quando abilitato, l'indicatore diventerà verde e lo schermo visualizzerà il menu principale.

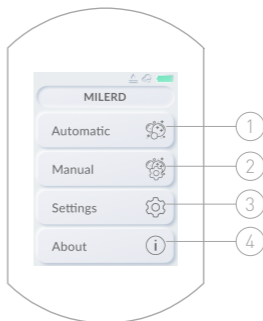

Selezionare la modalità di funzionamento automatico ① o manuale ② dal menu principale.

1. MODALITÀ AUTOMATICA

In modalità automatica ci sono 4 programmi di elaborazione:

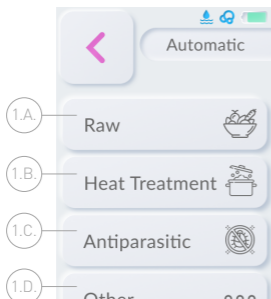

1.A. Lavorazione di cibi crudi

1.B. Lavorazione di cibi crudi prima della lavorazione termica (bollitura, cottura al forno, friggere, ecc.)

1.C. Trattamento antiparassitario

1.D. Lavorazione di vari articoli per la casa (gioielli, chiavi, giocattoli per bambini, ecc.)

1.1. LAVORAZIONE DI CIBI CRUDI

MILERD

Durante la lavorazione del cibo crudo, si apre un elenco di tipi di cibo:

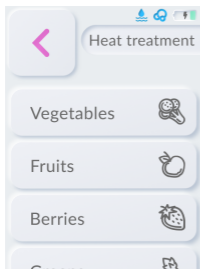

- Vivande
- Frutti
- Frutti di bosco
- Verdure
- Funghi
- Carne
- Pesce
- Frutti di mare
- Cereali

Nell'elenco, è necessario selezionare il tipo richiesto di prodotti trasformati e fare clic sul pulsante corrispondente.

Non iniziare il processo di elaborazione con il dispositivo non immerso in acqua!

1.2. AVVIAMENTO

Dopo aver selezionato il programma di lavorazione, è necessario immergere il dispositivo in acqua con il cibo (come indicato sullo schermo del dispositivo) e premere il pulsante START. L'indicatore diventerà rosso e il display mostrerà il processo di pulizia e il tempo rimanente. Al termine, l'indicatore diventa verde e sul display viene visualizzato FINISH.

Attenzione! Il livello dell'acqua nel contenitore non deve superare la tacca ▼MAX sul corpo del dispositivo.

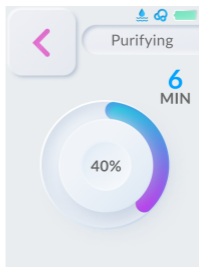
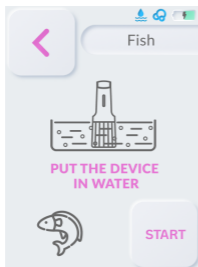

2. MODALITÀ MANUALE

MILERD

In modalità manuale, è possibile regolare l'intensità e la durata dell'esposizione all'ossigeno attivo e alle onde ultrasoniche. Per fare ciò, nella voce di menu corrispondente, è necessario impostare i valori richiesti utilizzando i pulsanti **-** e **+**.

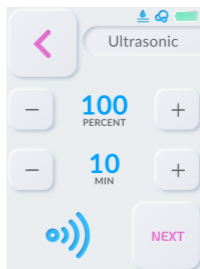
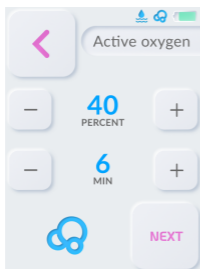

2.1. AVVIAMENTO

Dopo aver impostato i parametri di lavorazione, è necessario immergere il dispositivo in acqua con alimenti, controllare i valori impostati e premere il pulsante START. L'indicatore diventerà rosso e il display mostrerà il processo di pulizia e il tempo rimanente. Al termine, l'indicatore diventa verde e sul display viene visualizzato FINISH.

Attenzione! Il livello dell'acqua nel contenitore non deve superare la tacca ∇ MAX sul corpo del dispositivo. Non iniziare il processo di elaborazione con il dispositivo non immerso in acqua!

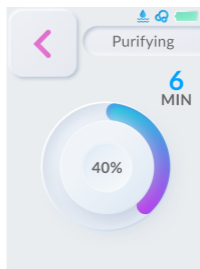
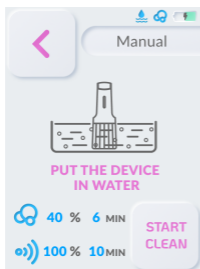



3. IMPOSTAZIONI

MILERD

Nella sezione delle impostazioni sono disponibili le seguenti opzioni:

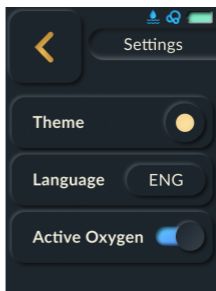
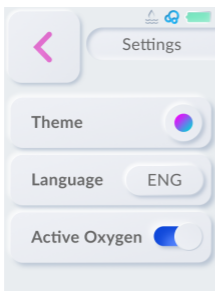
- Cambiamento di tema



- Cambiamento di lingua (sono supportate le lingue inglese, russo, spagnolo, francese, tedesco e polacco)
- Funzione di spegnimento attivo dell'ossigeno (il trattamento viene effettuato solo con ultrasuoni). Lo stato di questo parametro è indicato dall'indicatore nell'angolo in alto a destra dello schermo (on -  ; off - ).

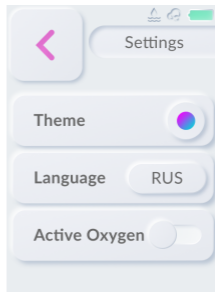
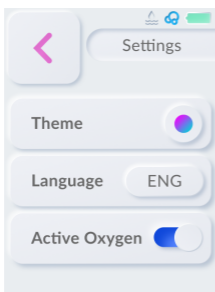

La sezione About contiene le informazioni di contatto del produttore.

MANUTENZIONE DEL DISPOSITIVO

Il dispositivo non richiede alcuna manutenzione particolare. Se la base del pezzo è sporca, puoi rimuoverla facilmente e lavarla sotto l'acqua corrente o in lavastoviglie. Se, durante l'immersione nell'acqua, l'indicatore del livello della stessa viene rappresentato in maniera errata, è necessario strofinare in modo accurato con dello spirito i contatti dei trasduttori.

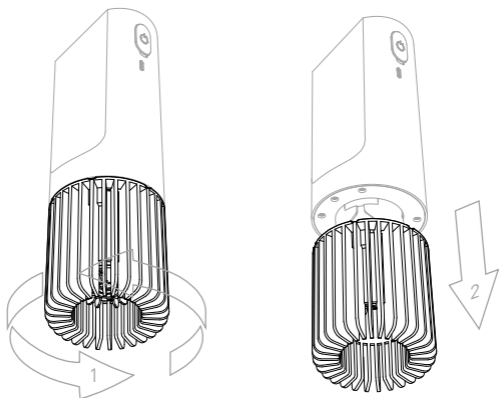

Se possibile, evitare che l'umidità penetri nel connettore di alimentazione (USB di tipo C).

È severamente vietato iniziare il trattamento con un dispositivo la cui area di lavoro non è immersa nell'acqua.

STOCCAGGIO E TRASPORTO

1. Il trasporto e lo stoccaggio devono essere effettuati a temperature comprese tra -60°C e $+45^{\circ}\text{C}$ e umidità relativa del 95%, a condizione che l'imballaggio sia protetto dalla luce solare diretta e dalle precipitazioni.
2. La durata del dispositivo, soggetta a tutte le condizioni operative, è di 5 anni.

PRECAUZIONI DI SICUREZZA

MILERD

1. Leggere questo manuale utente prima di utilizzare l'apparecchio.
2. Utilizzare il dispositivo solo per lo scopo per il quale è stato progettato, come specificato nel manuale di istruzioni.
3. Posizionare il dispositivo su una superficie piana. Quando si utilizza il dispositivo, evitare di scuoterlo e farlo cadere per evitare danni.
4. Evitare l'umidità diretta sui connettori di alimentazione.
5. Non utilizzare il dispositivo in luoghi con miscele di prodotti chimici aggressivi o esplosivi.
6. Collegare il dispositivo solo a una fonte di alimentazione con una tensione corrispondente a quella indicata sulla marcatura.
7. Non immergere il dispositivo in acqua al di sotto del livello consentito. **È severamente vietato iniziare il trattamento con un dispositivo la cui area di lavoro non è immersa nell'acqua.**
8. Per evitare guasti, non toccare i trasduttori e gli elementi in funzione situati nella sezione operativa!
9. Non utilizzare recipienti di plastica!

In caso di mancato rispetto delle misure di sicurezza, il livello di sicurezza dichiarato fornito dal dispositivo può essere violato.

OBBLIGHI DI GARANZIA

1. Il periodo di garanzia del dispositivo è di 24 mesi dalla data di vendita tramite la rete di vendita al dettaglio. In assenza di un marchio dell'ente commerciale, il periodo di garanzia viene calcolato dalla data di produzione del prodotto. Il mese e l'anno di produzione del purificatore sono indicati nella scheda di garanzia.
2. Tutte le batterie ricaricabili sono articoli di consumo che si degradano chimicamente con l'invecchiamento. Le parti consumabili non sono coperte da garanzia.
3. Le riparazioni in garanzia vengono eseguite dal produttore.
4. Non si accettano reclami per prodotti che presentino danni diversi da tracce naturali d'uso.
5. Il guasto del dispositivo, che viene azionato in violazione delle norme di sicurezza, non è coperto dalla garanzia.

SMALTIMENTO

Questo simbolo indica che questo prodotto e/o la batteria non devono essere smaltiti con i rifiuti domestici. Smaltire l'apparecchio in conformità con le leggi e i regolamenti locali.



DETOXER es un equipo portátil que se puede utilizar para la desinfección y limpieza antibacterial de alimentos o artículos del hogar. El principio de funcionamiento se basa en la eliminación de diversos tipos de impurezas mediante ondas ultrasónicas, seguida de su ruptura y disolución en el agua.

DISEÑO

1. Botón de encendido/apagado.
2. Conector de alimentación Type C.
3. Indicador de estado.
4. Pantalla táctil.
5. Área de trabajo.
6. Límite del nivel máximo de agua permitido.

JUEGO DE ENTREGA

- DETOXER - 1 ud.
- Ficha técnica combinada con tarjeta de garantía - 1 ud.
- Embalaje - 1 ud.
- Bloque de alimentación - 1 ud.
- Cable USB Type C - 1 ud.

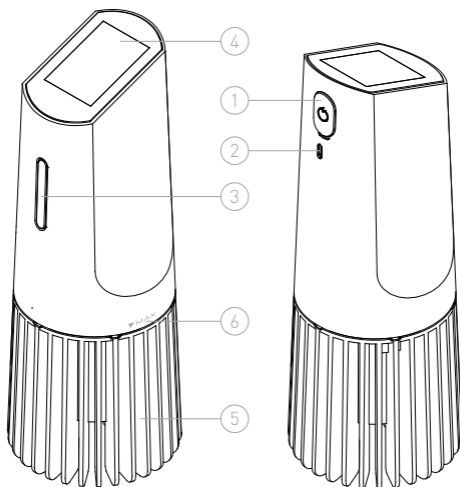

PRINCIPIO DE FUNCIONAMIENTO

MILERD

1. Llene un recipiente profundo con agua y coloque en él los alimentos a tratar. **¡No se recomienda el uso de platos de plástico!**

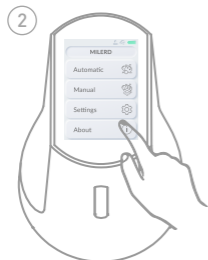

2. Encienda el DETOXER y configure los ajustes de tratamiento necesarios (ver el apartado **CONTROL**). **No inicie el proceso de tratamiento con un equipo que no esté sumergido en el agua!**

3. Sumerja el aparato en el agua con los alimentos. Asegúrese de que el nivel del agua no exceda la marca ▼MAX en el cuerpo del equipo. El indicador del nivel de agua debe iluminarse en color azul . Escurra parte del agua si es necesario.

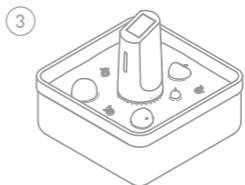

4. Pulse el botón START y espere a que el equipo limpie los alimentos.

5. Una vez terminada la limpieza, aparte el equipo, escurra el agua y enjuague los alimentos.

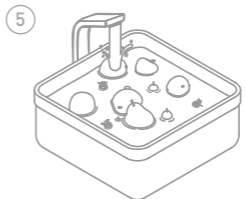

Para encender el equipo, mantenga pulsado el botón de encendido durante 3 segundos. Cuando se enciende, el indicador luminoso se ilumina en verde y la pantalla muestra el menú principal.

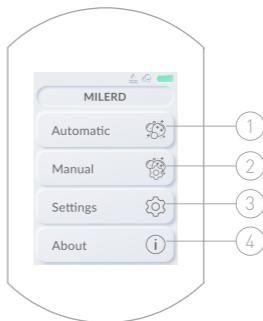

ES

Seleccione el modo automático ① o manual ② en el menú principal.

1. MODO AUTOMÁTICO

Hay cuatro programas de tratamiento disponibles en modo automático:

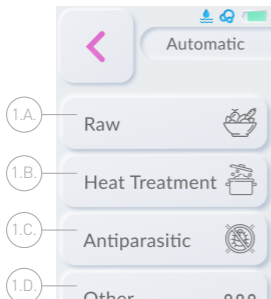

1.A. Tratamiento de los alimentos crudos

1.B. Tratamiento de los alimentos crudos antes del tratamiento térmico (hervir, hornear, freír, etc.)

1.C. Tratamiento antiparasitario

1.D. Tratamiento de diversos artículos del hogar (joyas, llaves, juguetes de los niños, etc.)

1.1. TRATAMIENTO DE LOS ALIMENTOS CRUDOS

Al tratar los alimentos crudos, se abre una lista de tipos de alimentos:

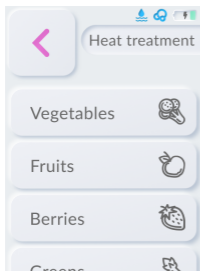

- Verduras
- Frutas
- Bayas
- Hierbas
- Setas
- Carne
- Pescado
- Mariscos
- Cereales

Seleccione en la lista el tipo de alimento que desea procesar y pulse el botón correspondiente.

No inicie el proceso de tratamiento con un equipo que no esté sumergido en el agua!

1.2. INICIO

Después de seleccionar un programa de tratamiento, baje el equipo en el agua con los alimentos (como se indica en la pantalla del equipo) y pulse el botón START. El indicador se iluminará en rojo y la pantalla mostrará el proceso de limpieza y el tiempo restante. Cuando termine, el indicador se iluminará en verde y aparecerá FINISH en la pantalla.

¡Atención! El nivel de agua del recipiente no debe superar la marca ▼MAX del cuerpo del equipo.

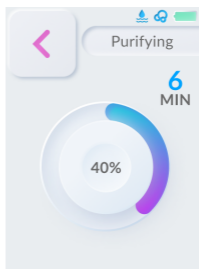

2. MODO MANUAL

MILERD

En el modo manual, puede ajustar la intensidad y la duración de la exposición al oxígeno activo y las ondas ultrasónicas. Para ello, ajuste los valores necesarios en el menú correspondiente mediante las teclas **-** y **+**.

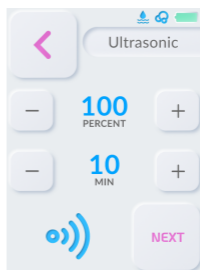
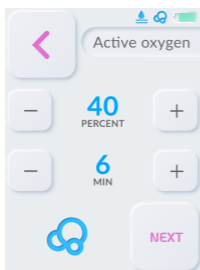

2.1. INICIO

Después de ajustar los parámetros de tratamiento, baje el equipo en el agua con los alimentos, compruebe los valores ajustados y pulse el botón START. El indicador se iluminará en rojo y la pantalla mostrará el proceso de limpieza y el tiempo restante. Cuando termine, el indicador se iluminará en verde y aparecerá FINISH en la pantalla.

¡Atención! El nivel de agua del recipiente no debe superar la marca ∇ MAX del cuerpo del equipo. No inicie el proceso de tratamiento con un equipo que no esté sumergido en el agua!

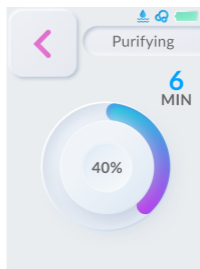
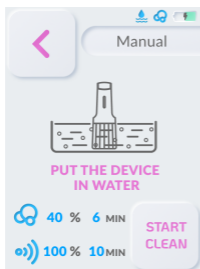

ES



3. AJUSTES

MILERD

Las siguientes opciones están disponibles en la sección de ajustes:

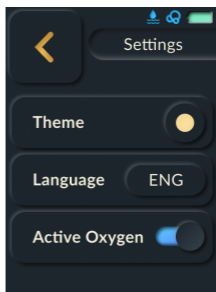
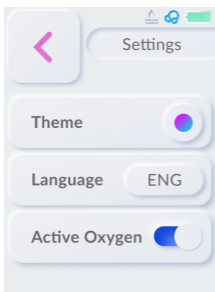
- Cambio de tema



- Cambio del idioma (se admite el inglés, el ruso, el español, el francés, el alemán y el polaco)
- Función de desactivación del oxígeno activo (tratamiento sólo con ultrasonidos). El estado de esta opción se indica mediante un indicador en la esquina superior derecha de la pantalla (on -  ; off - ).

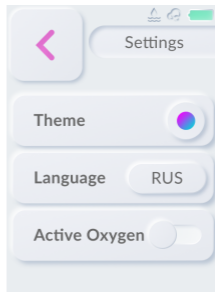
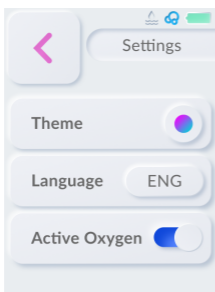

En la sección About encontrará los datos de contacto del fabricante.

MANTENIMIENTO DEL EQUIPO

El equipo no requiere ningún mantenimiento especial. Si la parte principal se ensucie, puede retirarla fácilmente y lavarla con agua corriente o en el lavavajillas. Si el indicador del nivel de agua no se muestra correctamente al ser sumergido en agua, es necesario limpiar suavemente los contactos del sensor con alcohol.

ES

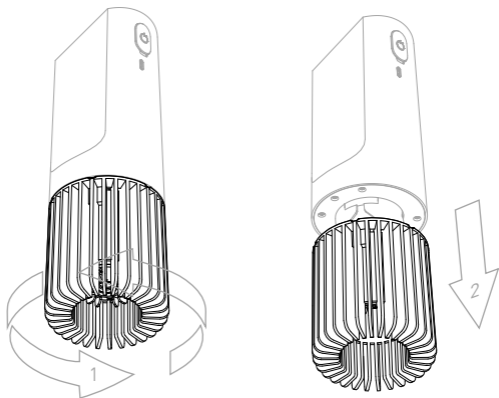

Evite el contacto del agua con el conector de alimentación (USB Type C) si es posible.

Está estrictamente prohibido iniciar el tratamiento con un equipo, cuya área de operación no esté sumergido en agua.

ALMACENAMIENTO Y TRANSPORTE

1. El transporte y el almacenamiento deben realizarse a temperaturas entre -60°C y $+45^{\circ}\text{C}$ y una humedad relativa del 95%, siempre que el embalaje esté protegido de la luz solar directa y de las precipitaciones.
2. El equipo tiene una vida útil de 5 años si se respetan las condiciones de funcionamiento.

1. Lea este manual de usuario antes de utilizar el equipo.
2. Utilice el equipo únicamente para el fin previsto, tal y como se describe en las instrucciones de uso.
3. Coloque el equipo en una superficie plana. Evite sacudir o dejar caer el equipo durante el funcionamiento para evitar que se dañen los elementos de funcionamiento.
4. Debe evitarse el contacto directo con la humedad en los conectores de alimentación.
5. No utilice el equipo en espacios con mezclas químicas agresivas o explosivas.
6. Conecte el equipo únicamente a una fuente de alimentación con la tensión correspondiente a la indicada en el marcado.
7. No sumergir el equipo en agua por debajo del nivel permitido. **No inicie el tratamiento con un equipo cuya zona de funcionamiento no esté sumergida en el agua.**
8. ¡No toque los sensores y elementos de funcionamiento ubicados en el área de trabajo para evitar que fallen!
9. ¡No utilice platos de plástico!

Si no se observan las precauciones de seguridad, el nivel de seguridad declarado que ofrece el equipo puede verse afectado.

OBLIGACIONES DE GARANTÍA

1. El período de garantía del equipo es de 24 meses a partir de la fecha de venta a través de un distribuidor. Si no está sellado por el minorista, el período de garantía comienza a partir de la fecha de fabricación del producto. El mes y el año de fabricación de la limpiadora se indican en la tarjeta de garantía.
2. Todas las baterías recargables son componentes consumibles cuyo rendimiento disminuye con el envejecimiento químico. Los componentes consumibles no están cubiertos por la garantía.
3. Las reparaciones en garantía las realiza el fabricante.
4. No se aceptan reclamaciones por productos que presenten daños que no sean signos naturales de uso.
5. La garantía no cubre los fallos del equipo que haya sido utilizado de forma incorrecta.

DISPOSICIÓN FINAL

Este símbolo indica que este producto y/o la batería no deben eliminarse con la basura doméstica. Elimine el equipo de acuerdo con las leyes y reglamentos locales.



DETOXER é um dispositivo portátil que pode ser utilizado para a realização da desinfecção e limpeza antibacteriana dos alimentos ou artigos domésticos. O princípio de funcionamento baseia-se na remoção de vários tipos de sujidade por ondas ultra-sónicas, seguida da sua quebra e dissolução na água.

CONSTRUÇÃO DO DISPOSITIVO

1. Botão ligar/desligar.
2. Conector de alimentação Type C.
3. Indicador do estado.
4. Ecrã táctil.
5. Área operacional.
6. Marca do nível máximo permitido da água.

CONTEÚDO DO CONJUNTO

- DETOXER - 1 unid.
- Fiche técnica com talão de garantia - 1 unid.
- Embalagem — 1 unid.
- Unidade de alimentação - 1 unid.
- Fio USB Type C — 1 unid.

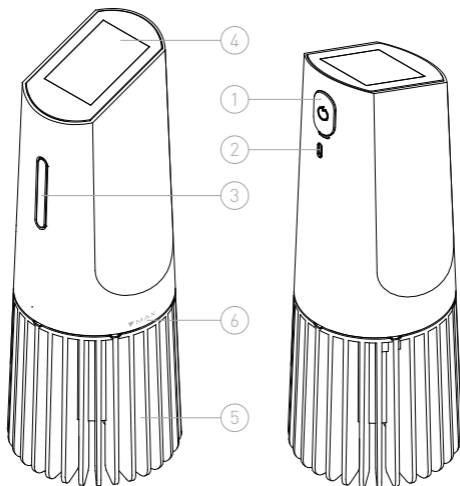

FUNCIONAMENTO

MILERD

1. Encher um recipiente fundo com água e colocar os alimentos a serem tratados. **Não recomendado para uso com pratos de plástico!**

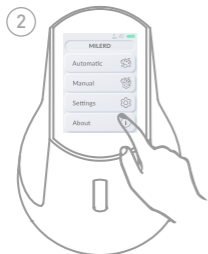

2. Ligar o DETOXER e definir as definições de processamento necessárias (ver secção **MANUSEIO**). **Não inicie o processo de tratamento sem dispositivo ser imerso em água!**

3. Imergir o aparelho na água com alimentos. Certificar-se de que o nível da água não excede a marca ▼MAX no corpo do dispositivo. O indicador do nível de água deve mostrar uma luz azul 💧. Caso necessário, drenar a parte da água.

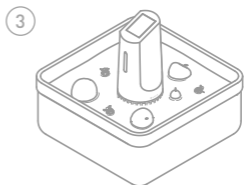

4. Pressionar o botão START e aguardar o procedimento de limpeza dos alimentos.

5. Quando a limpeza estiver completa, remover o aparelho, drenar a água e enxaguar os alimentos.

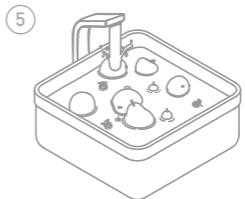

Para ligar o aparelho, premir e manter o botão de ligar/desligar durante 3 segundos. Quando ligado, a luz indicadora acende-se a verde e o visor exibe o menu principal.

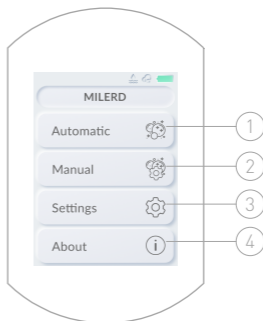

PT

Seleccionar no menu principal o modo automático ① ou manual ②.

1. MODO AUTOMÁTICO

O modo automático inclui 4 programas de processamento:

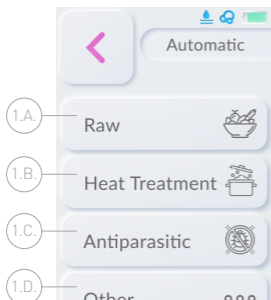

1.A. Tratamento de alimentos frescos

1.B. Pré-tratamento de alimentos frescos antes do tratamento térmico (fervura, cozedura, fritura, etc.)

1.C. Tratamento antiparasitário

1.D. Tratamento de vários artigos domésticos (jóias, chaves, brinquedos de criança, etc.)

1.1. TRATAMENTO DE ALIMENTOS FRESCOS MILERD

No processamento dos alimentos frescos, abre-se uma lista de tipos de alimentos:

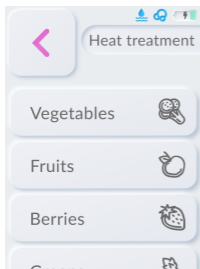

- Legumes
- Fruta
- Bagas
- Verduras
- Cogumelos
- Carne
- Peixe
- Frutos do mar
- Cereais

Selecione a partir da lista o tipo de alimento desejado a ser processado e prime o botão relevante.

Não inicie o processo de tratamento sem dispositivo ser imerso em água!

1.2. INICIAR

Após seleccionar um programa de tratamento, mergulhar o dispositivo na água com os alimentos (conforme indicado no ecrã do dispositivo) e premir o botão START. A luz indicadora acende-se a vermelho e o visor exibe o processo de limpeza e o tempo restante. Quando completo, a luz indicadora acenderá a verde e o visor irá exibir FINISH (ACABAMENTO).

Atenção! O nível da água no recipiente não deve exceder a marca ▼MAX no corpo do dispositivo.

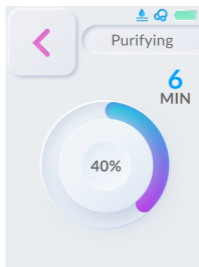
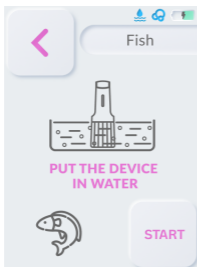

2. MODO MANUAL

MILERD

No modo manual, é possível ajustar a intensidade e duração da exposição ao oxigénio activo e às ondas ultra-sónicas. Para o fazer, definir os valores necessários no item de menu relevante usando as teclas **-** e **+**.

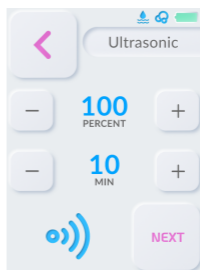
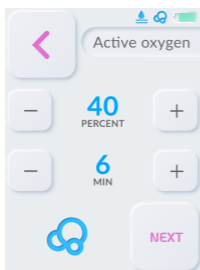

2.1. INICIAR

Depois de definir os parâmetros de tratamento, mergulhar o dispositivo na água com os alimentos, verificar os valores definidos e premir o botão START. A luz indicadora acende-se a vermelho e o visor exibe o processo de limpeza e o tempo restante. Quando completo, a luz indicadora acenderá a verde e o visor irá exibir FINISH (ACABAMENTO).

Atenção! O nível da água no recipiente não deve exceder a marca ▼MAX no corpo do dispositivo. Não inicie o processo de tratamento sem dispositivo ser imerso em água!

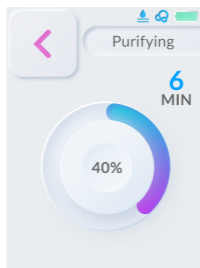
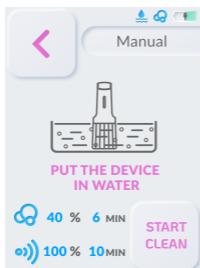



PT

3. DEFINIÇÕES

Na secção de definições estão disponíveis as seguintes opções:

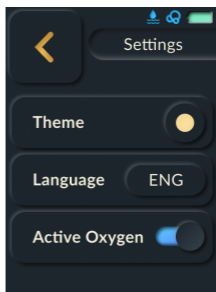
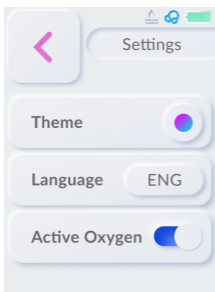
- Alterar o tema



- Alterar o idioma (suportados: inglês, russo, espanhol, francês, alemão e polaco)
- Função de desactivação de oxigénio activo (tratamento apenas com ultra-sons). O estado desta opção é indicado por um indicador no canto superior direito do ecrã (ligado -  ; desligado - ).

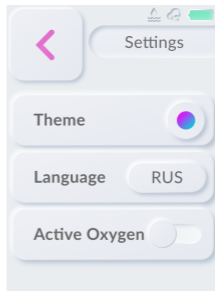
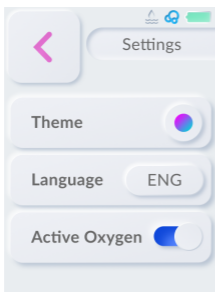

Na secção About, estão indicados os dados de contacto do fabricante.

MANUTENÇÃO DO DISPOSITIVO

O dispositivo não requer manutenção especial. Quando a base da da parte operacional ficar suja, pode ser facilmente removida e lavada sob água corrente ou na máquina de lavar louça. Se o indicador do nível de água não mostrar corretamente, limpe cuidadosamente os contactos do sensor com álcool.

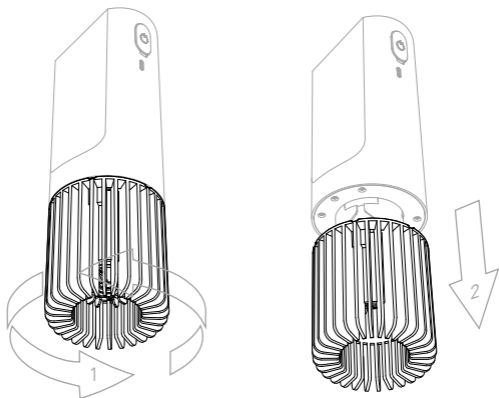

Tente evitar a entrada de humidade no conector de alimentação (USB Type C).

É estreitamente proibido iniciar o tratamento com dispositivo cuja parte operacional não esteja imersa em água.

ARMAZENAMENTO E TRANSPORTE

1. O transporte e armazenamento devem ser efectuados a temperaturas entre -60°C e $+45^{\circ}\text{C}$ e humidade relativa de 95%, desde que a embalagem esteja protegida da luz solar directa e da precipitação.
2. O dispositivo tem uma vida útil de 5 anos, se as condições de funcionamento forem observadas.

1. Leia com atenção este manual do utilizador antes de ligar o dispositivo pela primeira vez.
2. Utilizar o dispositivo apenas para o fim a que se destina, tal como descrito no manual de instruções.
3. Colocar o dispositivo sobre uma superfície plana. Não sacudir nem deixar cair o dispositivo durante a utilização para evitar danos das partes operacionais do mesmo.
4. É necessário evitar o contacto directo de humidade com conectores de alimentação.
5. Não utilizar o dispositivo em salas com misturas agressivas ou explosivas de produtos químicos.
6. Ligar o dispositivo apenas a uma fonte de energia com a tensão correspondente à indicada na marcação do mesmo.
7. Não submergir o dispositivo em água abaixo do nível admissível.

É estreitamente proibido iniciar o tratamento com dispositivo cuja parte operacional não esteja imersa em água.

8. Para evitar o risco de mau funcionamento, não toque nos sensores ou elementos funcionais localizados na extremidade de funcionamento do dispositivo.
9. Não use pratos de plástico!

Se as precauções de segurança não forem observadas, o nível de segurança declarado fornecido pelo dispositivo pode ser prejudicado.

GARANTIA

1. O período de garantia para o dispositivo é de 24 meses a partir da data de venda através de uma rede comercial. Se não for carimbado pelo retalhista, o período de garantia começa a contar a partir da data de fabrico do produto. O mês e ano de fabrico pode ser encontrado no talão de garantia.
2. Todas as baterias recarregáveis são componentes consumíveis cujo desempenho diminui com o envelhecimento químico. Os componentes consumíveis não estão cobertos pela garantia.
3. As reparações da garantia são efectuadas pelo fabricante.
4. Não são aceites reclamações para produtos que apresentem danos que não sejam sinais naturais de utilização.
5. A falha do dispositivo que tenha sido operado incorrectamente não está coberta pela garantia.

ELIMINAÇÃO

Este símbolo indica que este aparelho e/ou bateria não deve ser eliminado com o lixo doméstico. Eliminar o aparelho em conformidade com as leis e regulamentos locais.



DETOXER is een draagbaar apparaat dat kan worden gebruikt voor desinfectie en antibacteriële reiniging van producten of huishoudelijke artikelen. Het werkingsprincipe van het apparaat is gebaseerd op het verwijderen van verschillende soorten verontreinigingen door ultrasone golven, gevolgd door hun splitsing en oplossing in water.

APPARAAT ONTWERP

1. Aan/uit-knop
2. Type C-stroomconnector.
3. Statusindicator
4. Touchscreen.
5. Werkgebied.
6. Grens van de maximaal toelaatbare waterstand.

LEVERINGSOMVANG

- DETOXER - 1 st.
- Paspoort met een garantiekaart - 1 st.
- Verpakking - 1 st.
- Voeding - 1 st.
- USB Type C draad - 1 st.

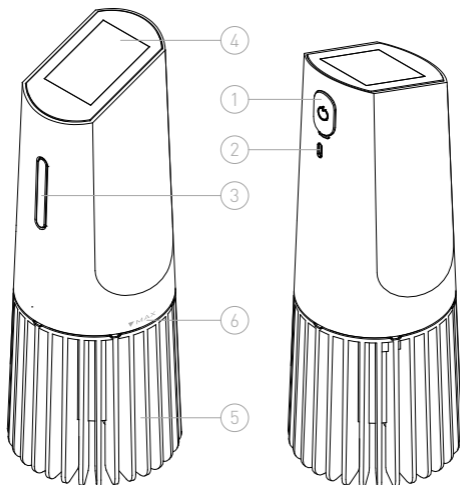

WERKINGSPRINCIPE

MILERD

1. Vul een diepe container met water en plaats de producten voor verwerking erin. **Niet aanbevolen voor gebruik met kunststof borden!**

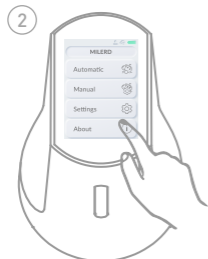

2. Schakel DETOXER in en stel de benodigde verwerkingsinstellingen in (zie de sectie **BEHEER**). **Start de behandeling niet met het apparaat niet ondergedompeld in water!**

3. Dompel het apparaat onder in water en producten. Zorg ervoor dat het waterniveau de markering ▼MAX op de behuizing van het apparaat niet overschrijdt. De waterpeilindicator moet blauw oplichten . Giet eventueel wat water af.

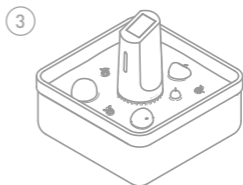

4. Druk op de START-knop en wacht tot het apparaat producten heeft behandeld.

5. Nadat de reiniging is voltooid, zet u het apparaat opzij, laat u het water weglopen en spoelt u producten af.

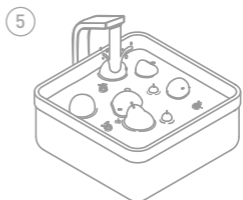

Om het apparaat in te schakelen, houdt u de aan/uit-knop 3 seconden ingedrukt. Indien ingeschakeld, wordt de indicator groen en toont het display het hoofdmenu.

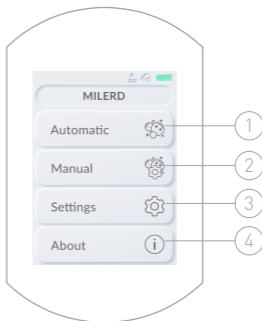

NL

Selecteer in het hoofdmenu automatische ① of handmatige ② modus.

1. AUTOMATISCHE MODUS

In de automatische modus zijn 4 verwerkingsprogramma's beschikbaar:

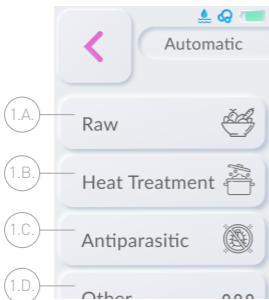

1.A. Verwerking van rauwe producten

1.B. Verwerking van rauwe producten vóór warmtebehandeling (koken, bakken, frituren, enz.)

1.C. Antiparasitaire behandeling

1.D. Verwerking van diverse huishoudelijke artikelen (sieraden, sleutels, kinderspeelgoed, etc.)

1.1. VERWERKING VAN RAUWE PRODUCTEN MILERD

Bij de verwerking van rauwe producten wordt een lijst met producttypes geopend:

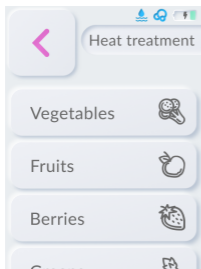

- Groente
- Fruit
- Bessen
- Bladgroente
- Paddestoelen
- Vlees
- Vis
- Zeevruchten
- Granen

Selecteer in de lijst het gewenste type verwerkte producten en klik op de bijbehorende knop.

Start de behandeling niet met het apparaat niet ondergedompeld in water!

1.2. START

Nadat u het verwerkingsprogramma hebt geselecteerd, moet u het apparaat onderdompelen in water met producten (zoals aangegeven op het scherm van het apparaat) en op de START-knop drukken. De indicator wordt rood en het display toont het reinigingsproces en de resterende tijd. Als u klaar bent, wordt de indicator groen en verschijnt FINISH op het display.

Внимание! Het waterniveau in de container mag de markering ▼MAX op de behuizing van het apparaat niet overschrijden.

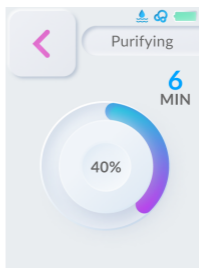
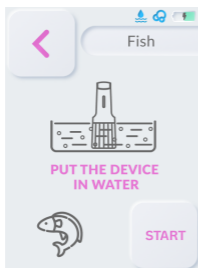

2. HANDMATIGE MODUS

MILERD

In de handmatige modus kunt u de intensiteit en duur van de blootstelling aan actieve zuurstof en ultrasone golven aanpassen. Om dit te doen, stel de vereiste waarden in het bijbehorende menu-item met behulp van de knoppen - en +.

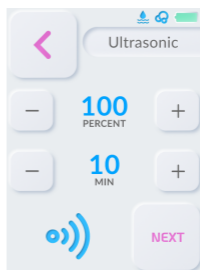
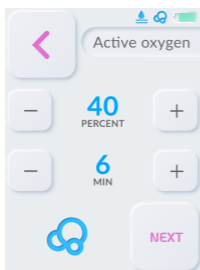

2.1. START

Na het instellen van de verwerkingsparameters is het noodzakelijk om het apparaat in water met producten te laten zakken, de ingestelde waarden te controleren en op de START-knop te drukken. De indicator wordt rood en het display toont het reinigingsproces en de resterende tijd. Als u klaar bent, wordt de indicator groen en verschijnt FINISH op het display.

Внимание! Het waterniveau in de container mag de markering ▼MAX op de behuizing van het apparaat niet overschrijden. Start de behandeling niet met het apparaat niet ondergedompeld in water!

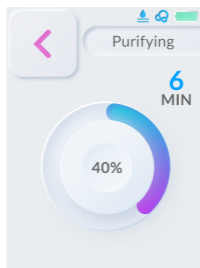
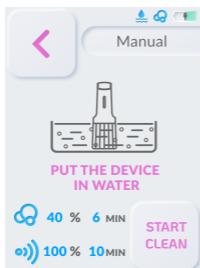



3. INSTELLINGEN

MILERD

De volgende opties zijn beschikbaar in de sectie Instellingen:

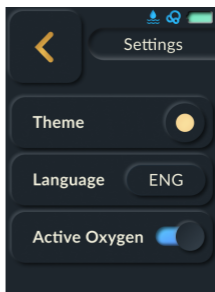
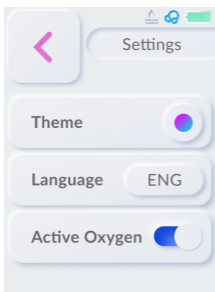
- Thema wijzigen



- Taalverandering (Engels, Russisch, Spaans, Frans, Duits en pools worden ondersteund)
- De functie van het uitschakelen van actieve zuurstof (verwerking wordt alleen uitgevoerd door ultrasonische behandeling). De status van deze parameter wordt bepaald door de indicator in de rechterbovenhoek van het scherm (aan - ; uit - ).

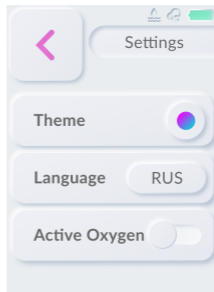
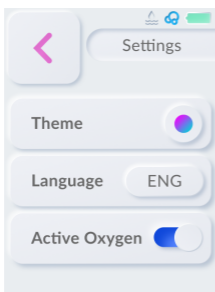

4. INFO

MILERD

Het gedeelte About bevat de contactgegevens van de fabrikant.

ONDERHOUD VAN HET APPARAAT

Het apparaat heeft geen speciaal onderhoud nodig. In geval van verontreiniging van de basis van het werkende deel, kan het gemakkelijk worden verwijderd en gespoeld met stromend water of in de vaatwasser. Als de waterpeilindicator geen correcte weergave geeft, veeg de sensorcontacten dan voorzichtig schoon met alcohol.

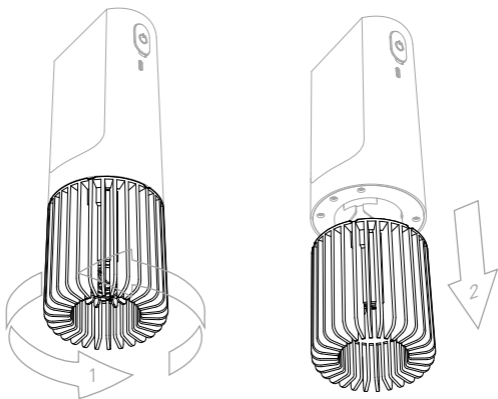

V voorkom indien mogelijk dat er vocht op de stroomconnector komt (USB Type C).

Het is ten strengste verboden om de behandeling te starten met een apparaat waarvan het werkgebied niet in water is ondergedompeld.

OPSLAG EN TRANSPORT

1. Transport en opslag dienen te gebeuren bij temperaturen van $-60\text{ }^{\circ}\text{C}$ tot $+45\text{ }^{\circ}\text{C}$ en een relatieve vochtigheid van 95%, op voorwaarde dat de verpakking wordt beschermd tegen direct zonlicht en neerslag.
2. De levensduur van het apparaat is, afhankelijk van alle bedrijfsomstandigheden, 5 jaar.

NL

VEILIGHEIDSMATREGELEN

MILERD

1. Lees deze gebruikershandleiding voordat u het apparaat gebruikt.
2. Gebruik het apparaat alleen voor het beoogde doel, zoals aangegeven in de gebruiksaanwijzing.
3. Plaats het apparaat op een vlakke ondergrond. Bij gebruik van het apparaat is het noodzakelijk om het niet te schudden en te laten vallen om schade aan de werkende delen te voorkomen.
4. Het is noodzakelijk om direct contact van vocht op de voedingsaansluitingen te voorkomen.
5. Gebruik het apparaat niet in ruimtes met agressieve of explosieve mengsels van chemicaliën.
6. Sluit het apparaat alleen aan op een voeding met een spanning die overeenkomt met die aangegeven op de markering.
7. Dompel het apparaat niet onder in water onder het toegestane niveau. **Het is verboden om de behandeling te starten met een apparaat waarvan het werkgebied niet in water is ondergedompeld.**
8. Raak de sensoren of de werkelementen die zich aan het werkende uiteinde van het apparaat bevinden niet aan, om het risico van storingen te vermijden.
9. Gebruik geen plastic servies!

Bij niet-naleving van veiligheidsmaatregelen kan het aangegeven veiligheidsniveau van het apparaat worden geschonden.

GARANTIEVERPLICHTINGEN

1. De gegarandeerde levensduur van het apparaat is 24 maanden vanaf de datum van verkoop via het detailhandelsnetwerk. Bij afwezigheid van een merkteken van de handelsorganisatie, wordt de garantieperiode berekend vanaf de fabricagedatum van het product. De maand en het jaar van fabricage van de luchtreiniger staan vermeld op de garantiekaart.
2. Alle oplaadbare batterijen zijn verbruiksonderdelen waarvan de prestaties afnemen met chemische veroudering. Verbruiksonderdelen vallen niet onder de garantie.
3. Reparaties onder garantie worden uitgevoerd door de fabrikant.
4. Claims voor producten met beschadigingen die afwijken van natuurlijke gebruikssporen worden niet geaccepteerd.
5. Storing van het apparaat, bediend met overtreding van de veiligheidsvoorschriften, is geen garantiegeval.

AFVALVERWERKING

Dit symbool geeft aan dat dit product en/of batterij niet met het huisvuil mag worden weggegooid. Gooi het apparaat weg in overeenstemming met de lokale wetten en voorschriften.



DETOXER to przenośne urządzenie przeznaczone do dezynfekcji oraz oczyszczania żywności i przedmiotów. Zasada działania urządzenia opiera się na usuwaniu różnego rodzaju zanieczyszczeń przez komplementarne działanie ultradźwięków („megasonic” – wykorzystanie częstotliwości kilkadziesiąt razy wyższych niż w tradycyjnych myjkach) oraz kontrolowanego dodatku aktywnego tlenu dla maksymalnego czyszczenia przy zachowaniu pełni wartości odżywczych.

BUDOWA URZĄDZENIA

1. Przycisk włącz/wyłącz.
2. Gniazdo zasilania Type C.
3. Wskaźnik statusu.
4. Ekran dotykowy.
5. Podstawa urządzenia/poziom minimalnego zanurzenia.
6. Poziom maksymalnego zanurzenia w wodzie.

ZESTAW

- DETOXER - 1 szt.
- Instrukcja i karta gwarancyjna - 1 szt.
- Opakowanie — 1 szt.
- Zasilacz - 1 szt.
- Kabel USB Type C - 1 szt.

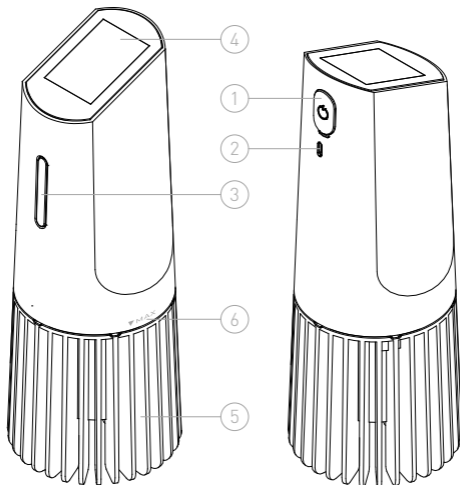

ZASADA DZIAŁANIA

MILERD

1. Napełnij głęboki pojemnik wodą i umieść w nim produkty, które mają zostać oczyszczone. **Użycie plastikowych naczyń nie jest zalecane!**

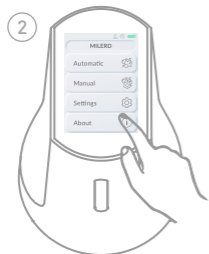

2. Włącz DETOXER i ustaw wybrany sposób oczyszczania (patrz sekcja **STEROWANIE**). **Nie rozpoczynaj procesu oczyszczania jeśli urządzenie nie jest zanurzone w wodzie!**

3. Zanurz urządzenie w wodzie, w której znajduje się żywność. Upewnij się, że poziom wody nie przekracza linii na obudowie urządzenia. Wskaźnik poziomu wody powinien zaświecić się na niebiesko . Odlej nadmiar wody jeśli jej poziom przekracza linię maksymalnego zanurzenia. Upewnij się również że dolna część głowicy znajduje się w wodzie (poziom minimalny oznaczenie 5 na stronie 2).

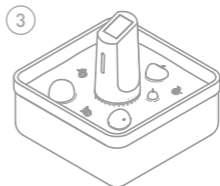

4. Naciśnij przycisk START i zaczekaj aż urządzenie rozpocznie proces oczyszczania żywności.

5. Po zakończeniu procesu oczyszczania wyjmij urządzenie z wody, wysusz je i optkaj żywność.

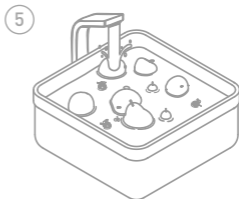

Włączyć urządzenie można przytrzymując przycisk zasilania przez 3 sekundy. Po włączeniu urządzenie wyświetli menu główne.

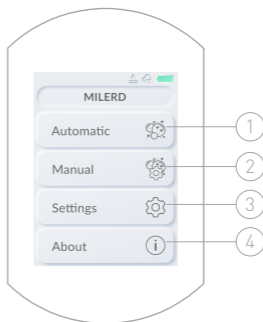
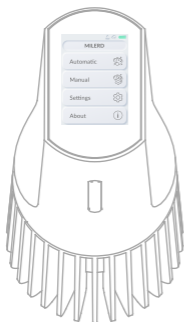

Wybierz tryb automatyczny ① lub manualny ② w menu urządzenia.

1. TRYB AUTOMATYCZNY

W trybie automatycznym dostępne są 4 programy:

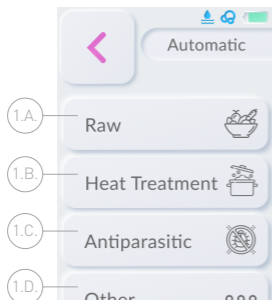

1.A. Oczyszczanie surowej żywności

1.B. Oczyszczanie surowej żywności przed obróbką termiczną (gotowanie, pieczenie, smażenie, etc.)

1.C. Tryb anty – pasożytniczy

1.D. Oczyszczanie akcesoriów (biżuterii, kluczy, zabawek, itp)

1.1. OCZYSZCZANIE SUROWEJ ŻYWNOŚCI

MILERD

Podczas oczyszczania surowej żywności dostępna jest lista następujących produktów:

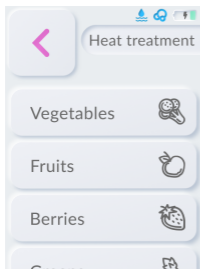

- Warzywa
- Owoce
- Jagody
- Zielenina
- Grzyby
- Mięso
- Ryby
- Owoce morza
- Kasza/ryż/produkty zbożowe

Z listy wybierz oczyszczany produkt i wciśnij odpowiedni przycisk.

Nie rozpoczynaj procesu oczyszczania jeśli urządzenie nie jest zanurzone w wodzie!

1.2. URUCHAMIANIE

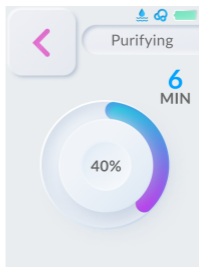
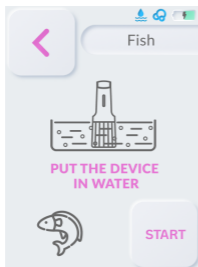

Po wybraniu programu oczyszczania należy zanurzyć urządzenie w wodzie, w której znajdują się produkty (wybrane z menu), a następnie wciśnięć przycisk START. Wskaźnik na obudowie zmieni kolor na czerwony, a na wyświetlaczu pojawi się informacja o aktywnym programie oczyszczania i pozostałym do zakończenia Czasie. Po zakończeniu oczyszczania wskaźnik na obudowie zmieni kolor na zielony, a na wyświetlaczu pojawi się napis FINISH.

Uwaga! Poziom wody w zbiorniku nie może przekraczać wskaźnika ▼MAX na obudowie urządzenia.



2. MANUAL MODE

MILERD

W trybie manualnym możesz ustawić intensywność i czas trwania oczyszczania aktywnym tlenem ultradźwiękami. Aby to zrobić należy wybrać z menu odpowiednią opcję i ustawić pożądane wartości za pomocą przycisków  i .

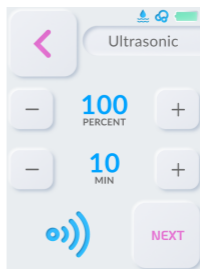
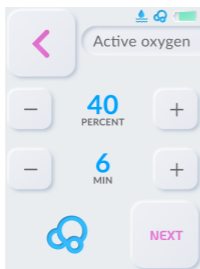

2.1. URUCHAMIANIE

Po ustawieniu parametrów oczyszczania należy umieścić urządzenie w wodzie, w której znajdują się oczyszczane produkty. Po ustawieniu parametrów wciśnij przycisk START. Wskaźnik na obudowie podświetli się na czerwono, a na wyświetlaczu pojawi się informacja o wybranym trybie i pozostały do zakończenia czas. Po zakończeniu oczyszczania wskaźnik zaświeci się na zielono, a na wyświetlaczu pojawi się komunikat FINISH.

Uwaga! Poziom wody w zbiorniku nie może przekraczać wskaźnika ∇ MAX na obudowie urządzenia. Nie uruchamiaj urządzenia jeśli nie znajduje się ono w wodzie!

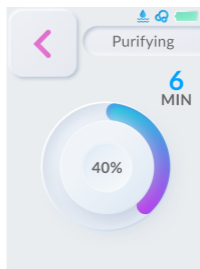
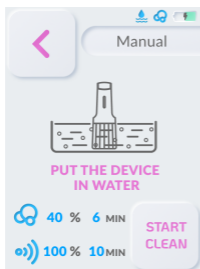



3. USTAWIENIA

MILERD

Następujące opcje dostępne są w menu Ustawienia:

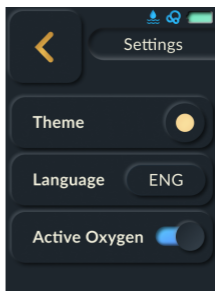
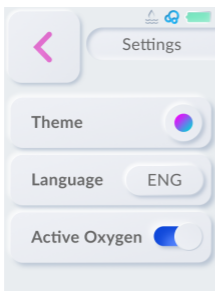
- Tryb graficzny



- Zmiana języka (wspierane są angielski, rosyjski, hiszpański, francuski, niemiecki, polski)
- Funkcja wyłączenia oczyszczania aktywnym tlenem. Wskaźnik w prawym górnym rogu ekranu informuje o statusie tej opcji (włączone , wyłączone ).

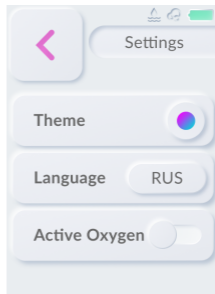
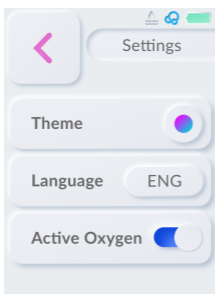

4. INFORMACJE

MILERD

Sekcja o urządzeniu zawiera informacje kontaktowe producenta (miejsce produkcji konkretnego egzemplarza).

EKSPLLOATACJA

Urządzenie nie wymaga specjalnych zabiegów konserwacyjnych. Jeśli podstawa urządzenia jest zanieczyszczona możesz ją z łatwością zdemontować i umyć pod bieżącą wodą lub w zmywarce. Jeśli po zanurzeniu w wodzie wskaźnik poziomu wody pokazuje nie prawidłowo, przetrzyj delikatnie styki czujników spirytusem.

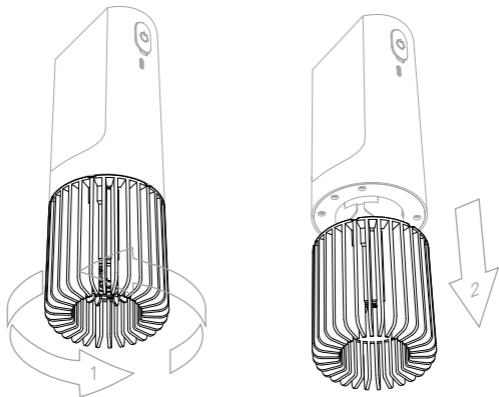

Należy unikać osadzania się wody na gnieździe zasilania (USB Type C). Ładowanie urządzenia przebiega do zmiany koloru diody na zielony. (urządzenie dla przedłużenia trwałości baterii zmniejsza intensywność ładowania przy poziomie ok 80%).

Urządzenie musi być zanurzone w sposób wskazany w instrukcji, aby zapobiec jego uszkodzeniu.

PRZECHOWYWANIE I TRANSPORT

1. Temperatury transportu i przechowywania urządzenia powinny zawierać się między -60°C a 45°C , a relatywna wilgotność nie powinna przekraczać 95%. Opakowanie powinno być chronione przed bezpośrednim nasłonecznieniem i wilgocią.
2. Żywotność urządzenia to min. 5 lat w zależności od działania czynników środowiskowych.

PL

BEZPIECZEŃSTWO ⚠

MILERD

1. Przeczytaj instrukcję zanim zaczniesz używać urządzenia.
2. Używaj urządzenia tylko w celu do którego zostało przeznaczone, zgodnie z instrukcją.
3. Umieść urządzenie na płaskiej powierzchni. Używając urządzenia należy unikać wstrząsów i upadku urządzenia aby zapobiec uszkodzeniu jego elementów.
4. Należy unikać wilgoci w okolicy gniazda zasilania.
5. Nie należy użytkować urządzenia w pomieszczeniach, w których znajdują się materiały łatwopalne.
6. Urządzenie można podłączyć do źródła zasilania z napięciem zgodnym z oznaczeniami na urządzeniu.
7. Nie można zanurzać urządzenia poniżej linii maksymalnego zanurzenia na obudowie. **Nie należy uruchamiać urządzenia jeśli nie jest prawidłowo zanurzone w wodzie.**
8. Nie dotykaj czujników i działających elementów w obszarze roboczym, aby uniknąć ich ewentualnych uszkodzeń!
9. Nie używaj plastikowych naczyń!

Naruszenie rekomendowanych zasad użytkowania urządzenia, zmniejsza bezpieczeństwo użytkowania.

GWARANCJA

1. Okres gwarancyjny urządzenia to 24 miesiące od daty sprzedaży do klienta detalicznego. W przypadku braku pieczęci sprzedawcy okres gwarancyjny rozpoczyna się od daty wyprodukowania urządzenia. Miesiąc i rok produkcji urządzenia znajduje się w certyfikacie gwarancyjnym.
2. Wszystkie akumulatory są elementami zużywalnymi, które tracą swoje właściwości z upływem czasu. Nie są one objęte gwarancją.
3. Naprawy gwarancyjne są wykonywane przez producenta.
4. Roszczenia dla produktów posiadających uszkodzenia powstałe w sposób nienaturalny nie są przyjmowane.
5. Usterka urządzenia powstała w sytuacji, gdy naruszone zostały zasady bezpieczeństwa nie jest objęta gwarancją.

UTYLIZACJA ⚠

Ten symbol wskazuje, że ten produkt i/lub baterie nie powinny być utylizowane razem z domowymi odpadami. Utylizuj urządzenie.



DETOXER представляет собой портативный прибор, с помощью которого можно производить дезинфекционную и антибактериальную чистку продуктов питания или бытовых предметов. Принцип действия прибора основан на выведении ультразвуковыми волнами различных типов загрязнений с последующим их расщеплением и растворением в воде.

УСТРОЙСТВО ПРИБОРА

1. Кнопка включения/выключения.
2. Разъем питания Type C.
3. Индикатор состояния.
4. Сенсорный дисплей.
5. Рабочая область.
6. Граница максимально допустимого уровня воды.

КОМПЛЕКТ ПОСТАВКИ

- DETOXER — 1 шт.
- Паспорт, совмещенный с гарантийным талоном — 1 шт.
- Упаковка — 1 шт.
- Блок питания — 1 шт.
- Провод USB Type C — 1 шт.

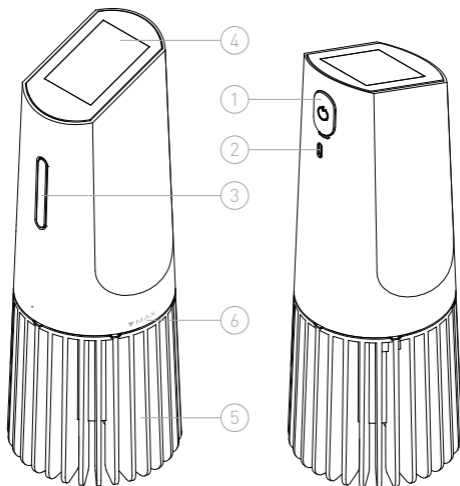

ПРИНЦИП РАБОТЫ

MILERD

1. Наполните глубокую емкость водой и поместите в нее продукты для обработки. **Не рекомендуется использовать пластиковую посуду!**

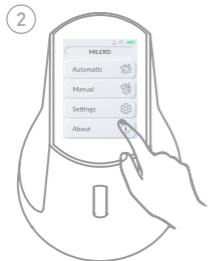

2. Включите DETOXER и задайте необходимые установки обработки (см. раздел **УПРАВЛЕНИЕ**). **Не запускайте процесс обработки прибором, не погруженным в воду!**

3. Опустите прибор в воду с продуктами. Следите за тем, чтобы уровень воды не превышал отметки ▼MAX на корпусе прибора. Индикатор уровня воды должен загореться синим цветом . При необходимости слейте часть воды.

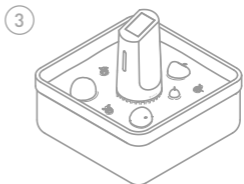

4. Нажмите кнопку **START** и дождитесь, пока прибор выполнит очистку продуктов.

5. После завершения очистки отложите прибор, слейте воду и сполосните продукты.

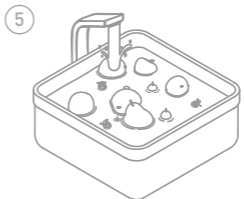

Чтобы включить прибор, нажмите и удерживайте в течение 3 секунд кнопку включения. При включении индикатор загорится зеленым светом, а на дисплее отобразится главное меню.

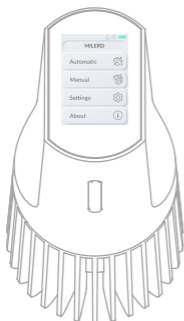

В главном меню выберите автоматический ① или ручной ② режим работы.

1. АВТОМАТИЧЕСКИЙ РЕЖИМ

В автоматическом режиме предусмотрены 4 программы обработки:

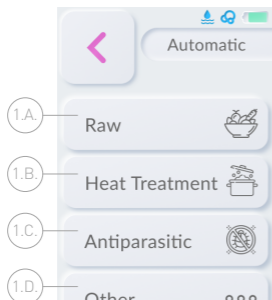

1.A. Обработка сырых продуктов

1.B. Обработка сырых продуктов перед термической обработкой (варка, запекание, жарка и пр.)

1.C. Антипаразитарная обработка

1.D. Обработка различных бытовых предметов (ювелирные изделия, ключи, детские игрушки и пр.)

1.1. ОБРАБОТКА СЫРЫХ ПРОДУКТОВ

MILERD

При обработке сырых продуктов открывается список типов продуктов:

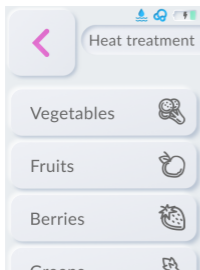

- Овощи
- Фрукты
- Ягоды
- Зелень
- Грибы
- Мясо
- Рыба
- Морепродукты
- Крупы

В списке необходимо выбрать требуемый тип обрабатываемых продуктов и нажать соответствующую кнопку.

Не запускайте процесс обработки прибором, не погруженным в воду!

1.2. ЗАПУСК

После выбора программы обработки необходимо опустить прибор в воду с продуктами (как указано на экране устройства) и нажать кнопку START. Индикатор загорится красным светом, а на дисплее отобразится процесс очистки и оставшееся время. По завершении индикатор загорится зеленым светом, а на дисплее появится надпись FINISH.

Внимание! Уровень воды в емкости не должен превышать отметки ▼MAX на корпусе прибора.

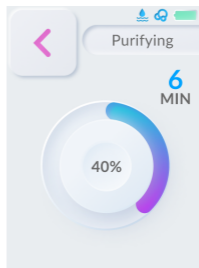
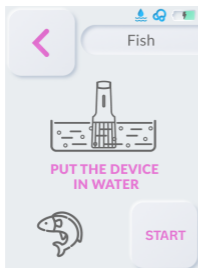

2. РУЧНОЙ РЕЖИМ

MILERD

В ручном режиме можно настроить интенсивность и продолжительность воздействия активного кислорода и ультразвуковых волн. Для этого в соответствующем пункте меню необходимо выставить требуемые значения при помощи кнопок **-** и **+**.

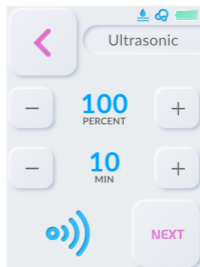
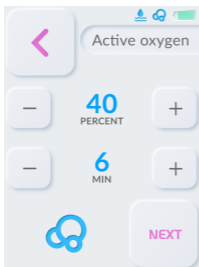

2.1. ЗАПУСК

После настройки параметров обработки необходимо опустить прибор в воду с продуктами, проверить установленные значения и нажать кнопку START. Индикатор загорится красным светом, а на дисплее отобразится процесс очистки и оставшееся время. По завершении индикатор загорится зеленым светом, а на дисплее появится надпись FINISH.

Внимание! Уровень воды в емкости не должен превышать отметки **▼MAX** на корпусе прибора. Не запускайте процесс обработки прибором, не погруженным в воду!

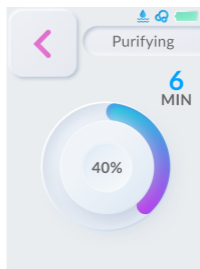
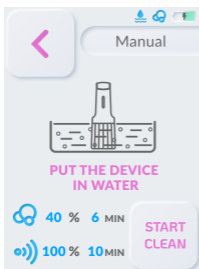

RU



3. НАСТРОЙКИ

MILERD

В разделе настроек доступны следующие опции:

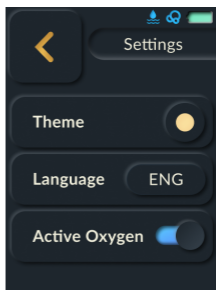
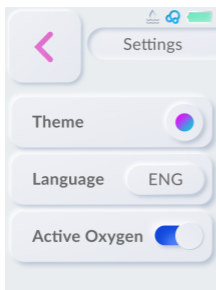
- Смена темы



- Смена языка (поддерживаются английский, русский, испанский, французский, немецкий и польский языки)
- Функция отключения активного кислорода (обработка производится только ультразвуком). О состоянии данного параметра информирует индикатор в правом верхнем углу экрана (вкл. -  ; выкл. - ).

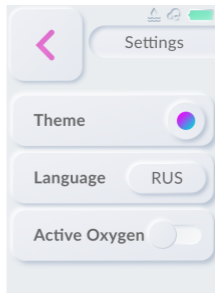
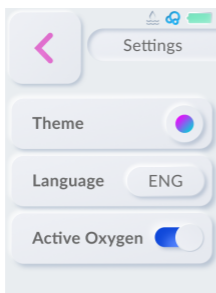

В разделе About указана контактная информация производителя.

ОБСЛУЖИВАНИЕ ПРИБОРА

Прибор не требует специального обслуживания. В случае загрязнения основания рабочей части можно легко снять и промыть его проточной водой или в посудомоечной машине. Если при погружении в воду индикатор уровня воды отображается некорректно, необходимо аккуратно протереть контакты датчиков спиртом.

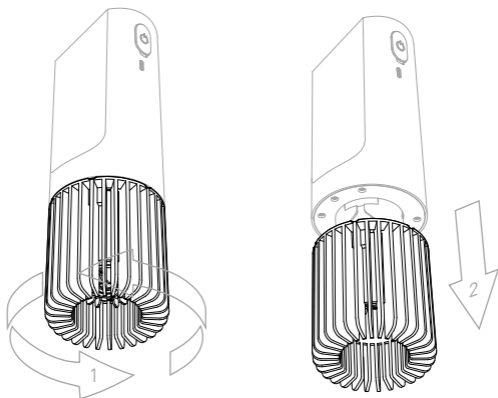

Следует по возможности избегать попадания влаги на разъем питания (USB Type C).

Категорически запрещается запускать обработку прибором, рабочая область которого не погружена в воду.

ХРАНЕНИЕ И ТРАНСПОРТИРОВКА

1. Транспортировка и хранение должны осуществляться при температуре от $-60\text{ }^{\circ}\text{C}$ до $+45\text{ }^{\circ}\text{C}$ и относительной влажности 95% при условии защиты упаковки от прямого солнечного света и осадков.
2. Срок эксплуатации прибора при соблюдении всех условий эксплуатации — 5 лет.

1. Перед использованием прибора ознакомьтесь с настоящим руководством пользователя!
2. Используйте прибор только по назначению, как указано в руководстве по эксплуатации!
3. Располагайте прибор на ровной поверхности! При эксплуатации прибора необходимо избегать его тряски и падения во избежание повреждения рабочих органов.
4. Необходимо избегать прямого попадания влаги на разъемы питания.
5. Не используйте прибор в помещениях с агрессивными или взрывоопасными смесями химических веществ!
6. Подсоединяйте прибор только к источнику питания с напряжением, соответствующим указанному на маркировке!
7. Не погружайте прибор в воду ниже допустимого уровня! **Запрещается запускать обработку прибором, рабочая область которого не погружена в воду.**
8. Не прикасайтесь к датчикам и рабочим элементам, расположенным в рабочей области, во избежании их выхода из строя!
9. Не используйте пластиковую посуду!

В случае несоблюдения техники безопасности заявленный уровень безопасности, обеспечиваемый прибором, может быть нарушен.

ГАРАНТИЙНЫЕ ОБЯЗАТЕЛЬСТВА

1. Гарантийный срок эксплуатации прибора исчисляется со дня продажи через розничную торговую сеть. При отсутствии отметки торгующей организации гарантийный срок исчисляется с даты изготовления изделия. Месяц и год изготовления прибора указаны в гарантийном талоне.
2. Все перезаряжаемые аккумуляторы являются расходными компонентами, производительность которых снижается по мере химического старения. Гарантия на расходные компоненты не распространяется.
3. Гарантийный ремонт осуществляет предприятие-изготовитель.
4. Не принимаются претензии по изделиям, имеющим повреждения, отличающиеся от естественных следов эксплуатации.
5. Выход из строя прибора, эксплуатируемого с нарушениями техники безопасности, не является гарантийным случаем.

УТИЛИЗАЦИЯ

Этот символ указывает, что данное изделие и/или аккумулятор нельзя утилизировать вместе с бытовым мусором. Утилизацию прибора необходимо производить в соответствии с местными законами и нормативными актами.



WARRANTY CERTIFICATE DETOXER

TO BE FILLED BY MANUFACTURER

№ _____

Manufacturing date _____

QC department representative _____

QC stamp

Quality claims address: OOO "MILERD ELECTRONICS," 127018, Russia, Moscow,
Skladochnaya ulitsa, 1c1, office 2033 +7 (495) 108 07 82 info@milerd.ru www.milerd.com

TO BE FILLED BY RETAILER

Date of sale _____

day, month, year

Seller _____

signature

Seal

ACCEPTANCE CERTIFICATE DETOXER

№ _____

Manufactured and accepted in accordance with Technical Specification TY 27.90.40-001-45800241-2021;
ISO 9001: 2015; ISO 14001: 2015; ISO 45001: 2018 and recognised as suitable for operation.

Head of QC department _____

signature

print full name

day, month, year

Seal

MILERD

LLC "Milerd Electronics" , Moscow, Russia 2021.
All rights reserved